

コンピュータ工学 I

— 中央処理装置 —

Rev. 2019.01.16

コンピュータの基本構成とCPU

✦ 内容

- ① CPUの構成要素
- ② 命令サイクル
- ③ アセンブリ言語
- ④ アドレッシング方式
- ⑤ CPUの高速化
- ⑥ CPUの性能評価

コンピュータの構成装置

❖ 中央処理装置(CPU)

主記憶装置から命令を読み込み、実行を行う。

❖ 主記憶装置

CPUで実行するプログラム(命令の集合)やデータを記憶する。

❖ 補助記憶装置

❖ 入力装置

❖ 出力装置

プログラムの実行

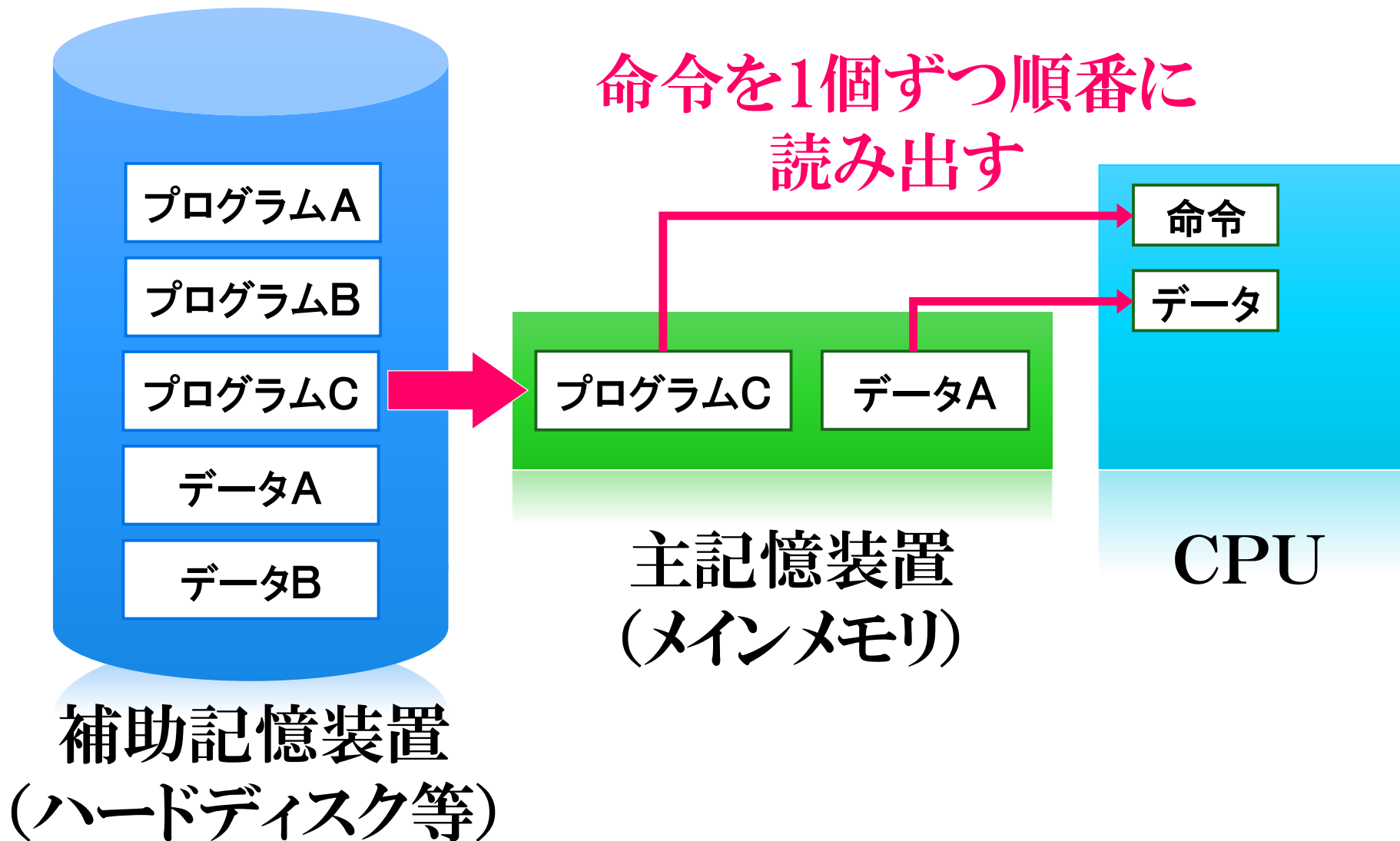

バス方式

バス

コンピュータ内の各装置がデータ通信に用いる共通の通信経路

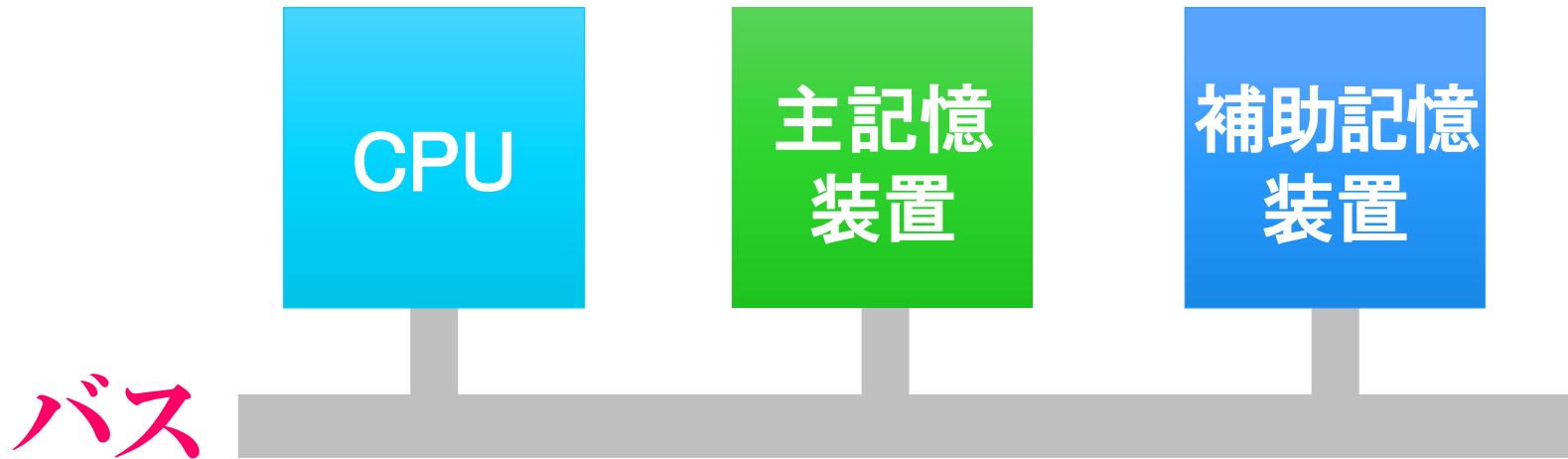

バスによる装置間の通信

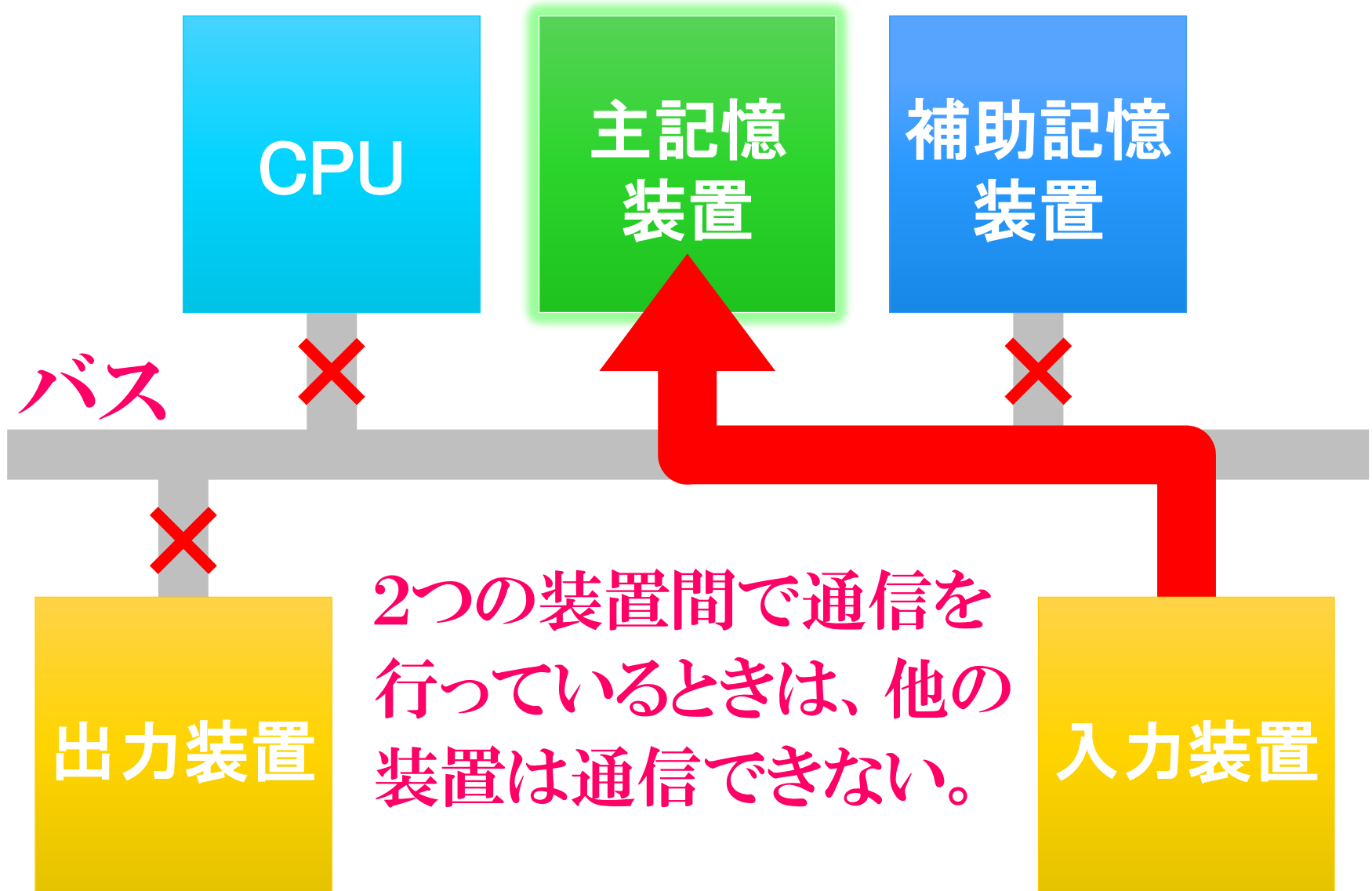

バスの種類

❖ データバス

データを送る。

❖ アドレスバス

主記憶装置のアドレス(番地)を送る。

❖ コントロールバス

データの読み書きの制御信号を送る。

主記憶装置

アドレス(番地)

⋮	⋮
100	2E
101	93
102	00
103	3C
104	56
105	2A
⋮	⋮

記憶場所

数値化された命令やデータを記憶

主記憶装置内のデータを
読み書きするときは、対象
のデータのアドレスを指定
する必要がある。

機械語とアセンブリ言語

CPUの機能	命令番号	命令語
データ転送	10	LD
加算	24	ADDA
減算	25	SUBA
論理積	34	AND
論理和	35	OR

機械語 アセンブリ言語

CPUの機能1つ1つに命令番号が与えられている。

CPUの構成要素

重要

♣レジスタ

略称	名称
MDR	記憶データ用レジスタ
MAR	記憶番地指定用レジスタ
PC	プログラムカウンタ
IR	命令レジスタ
GR0~GR7	汎用レジスタ
FR	フラグレジスタ

CPUの構成要素

重要

✦ その他装置

略称・名称	働き
ALU	算術演算や論理演算を行う
命令デコーダ	命令番号を解読し、各装置を制御する
コントロールユニット	コントロールバスに制御信号を送る

命令デコーダとALU

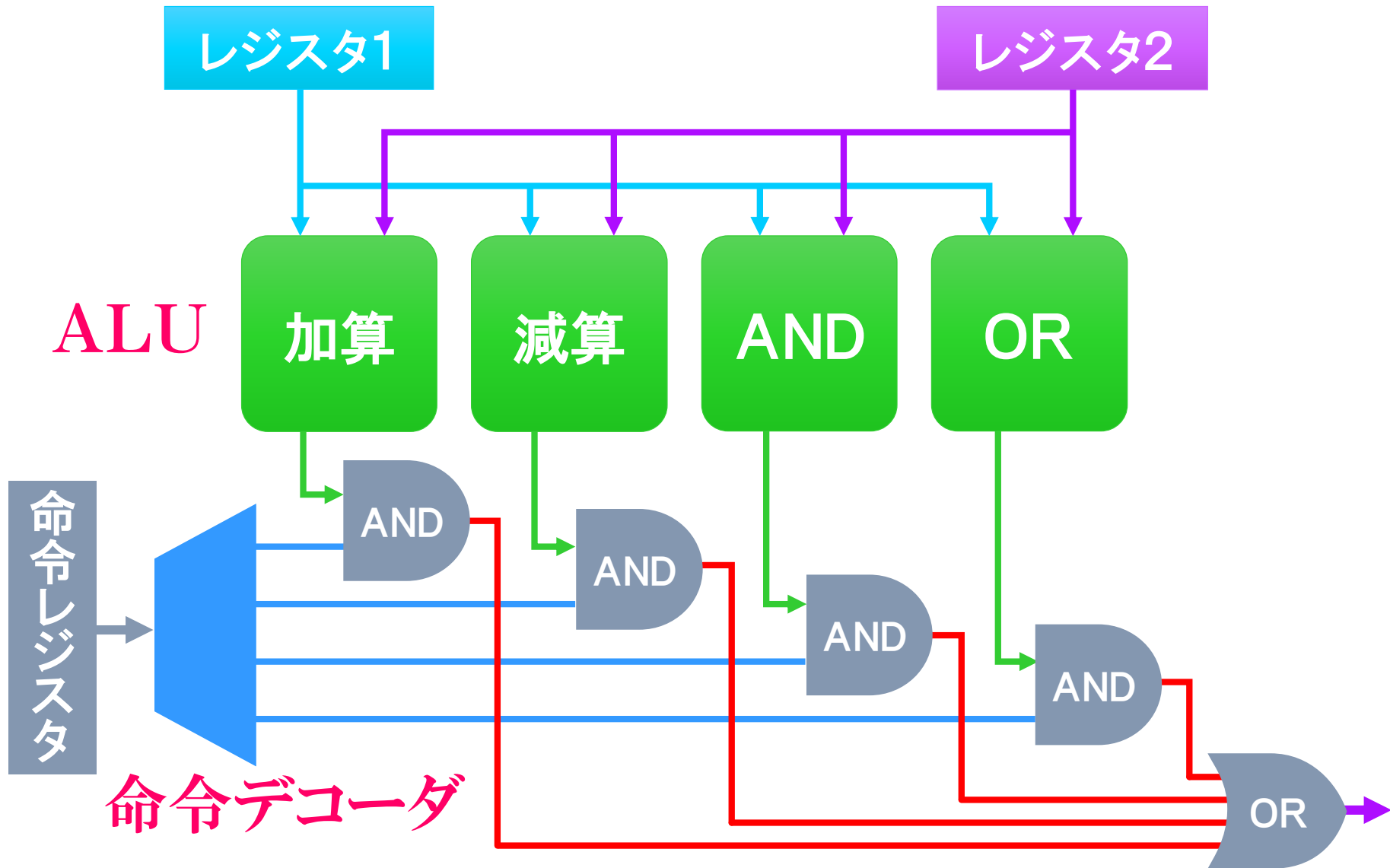

減算を行う場合

レジスタ1

レジスタ2

減算

加算

減算

AND

OR

命令レジスタ

0
1
0
0

AND

AND

AND

AND

OR

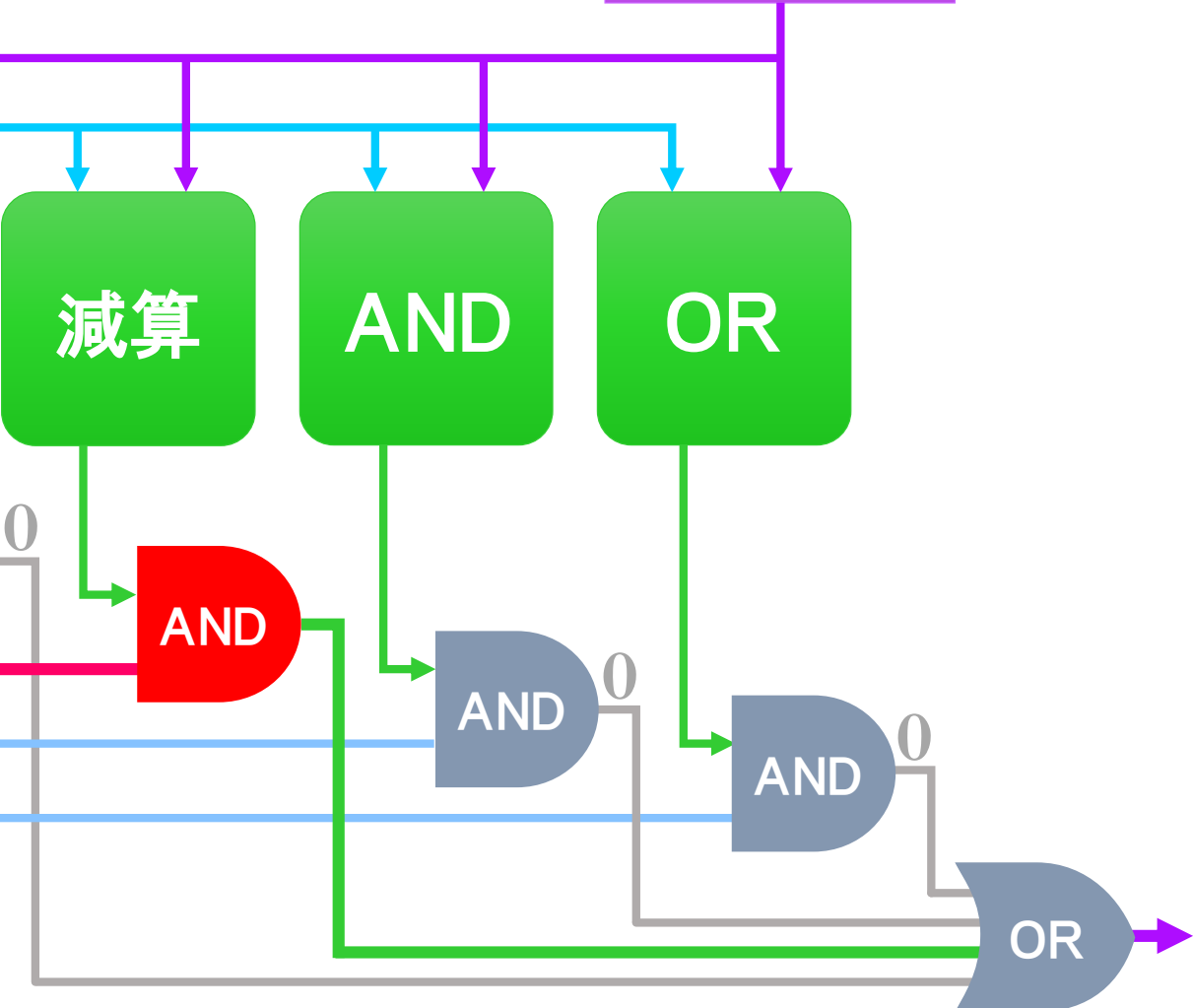

命令サイクル

重要

1つの命令を実行する手順

- ① 命令読み出し(fetch)
- ② 命令解読(decode)
- ③ 命令実行(execute)
- ④ 結果書き込み(writeback)

命令読み出し

重要

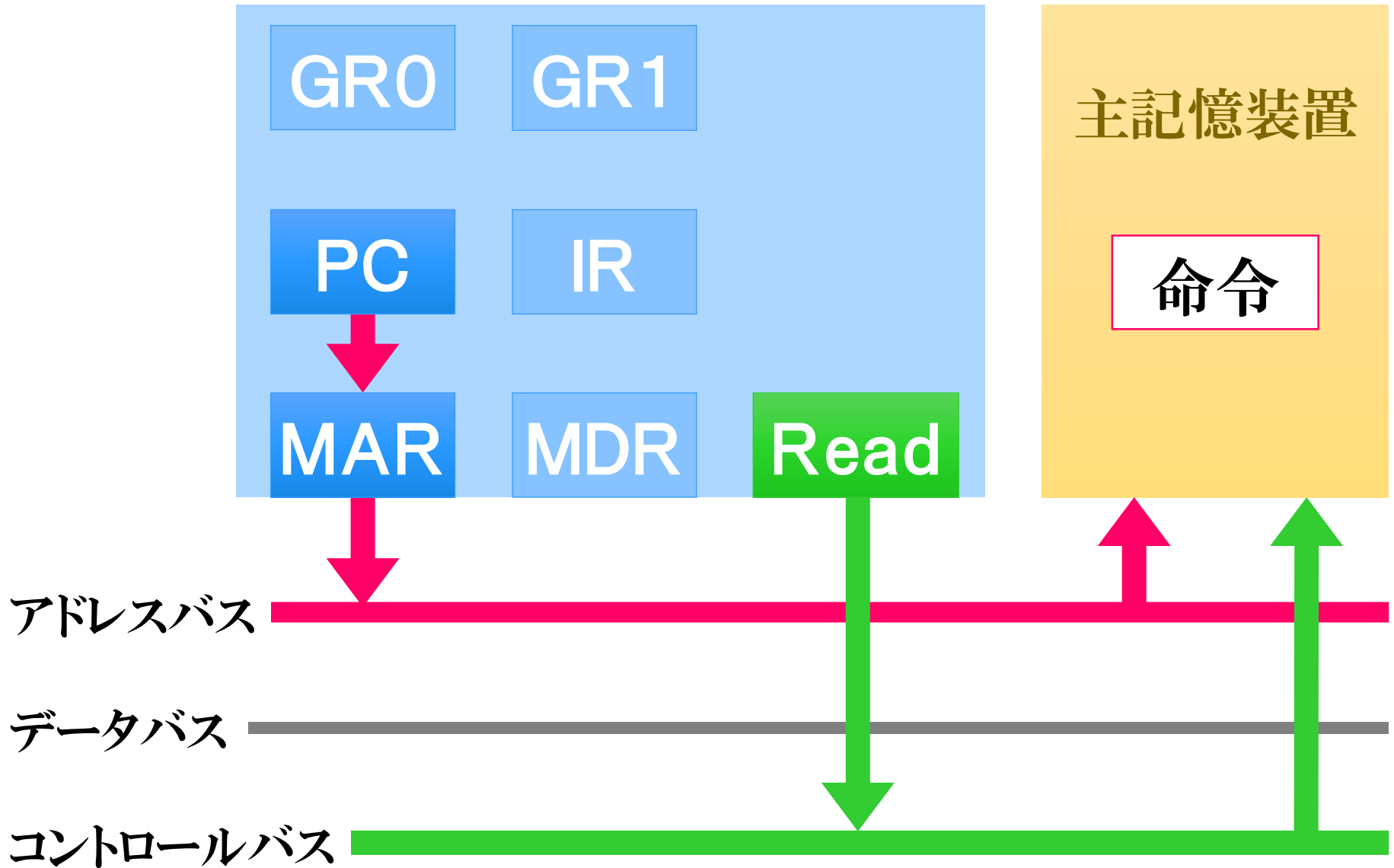

命令読み出し

重要

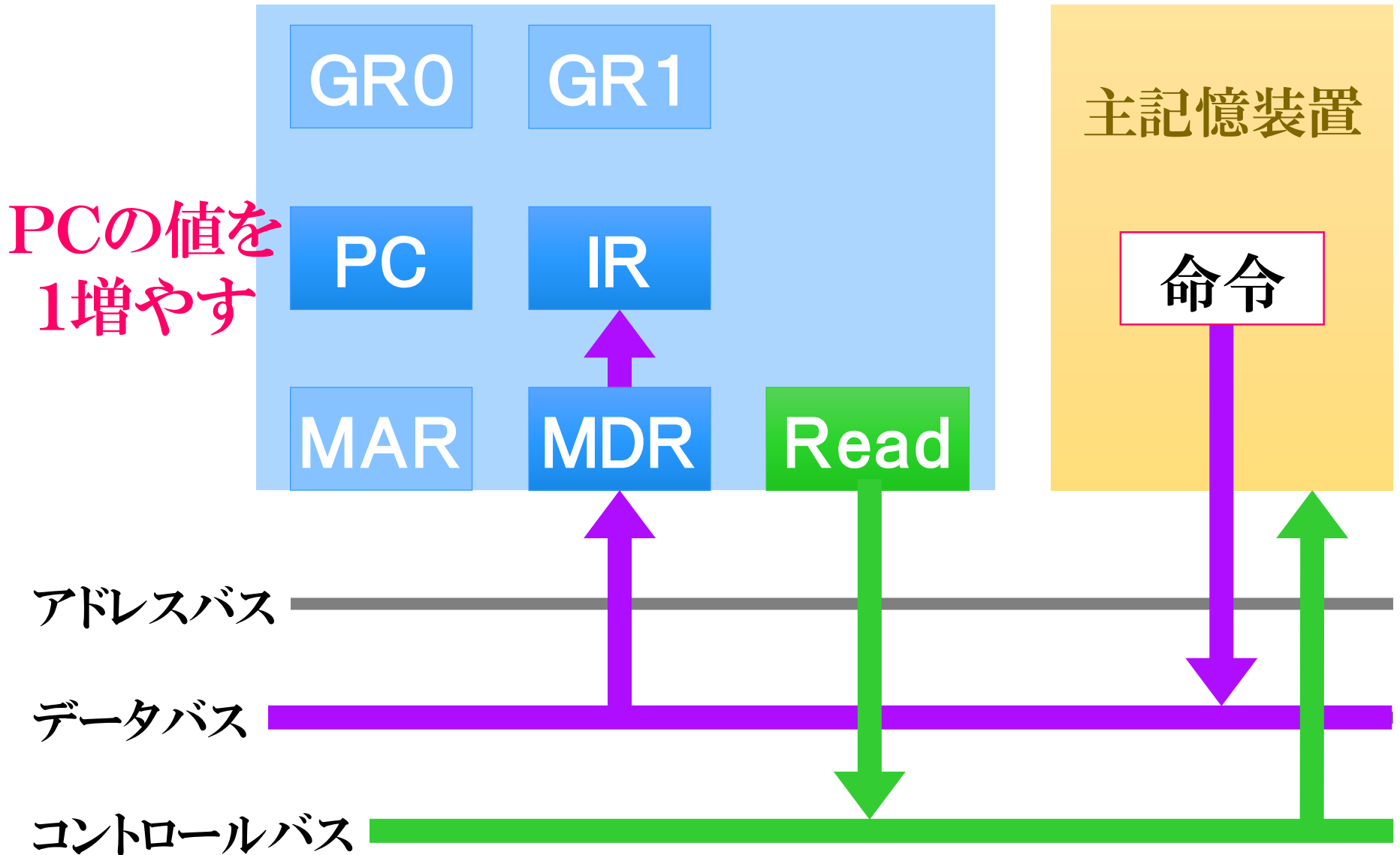

命令解読

重要

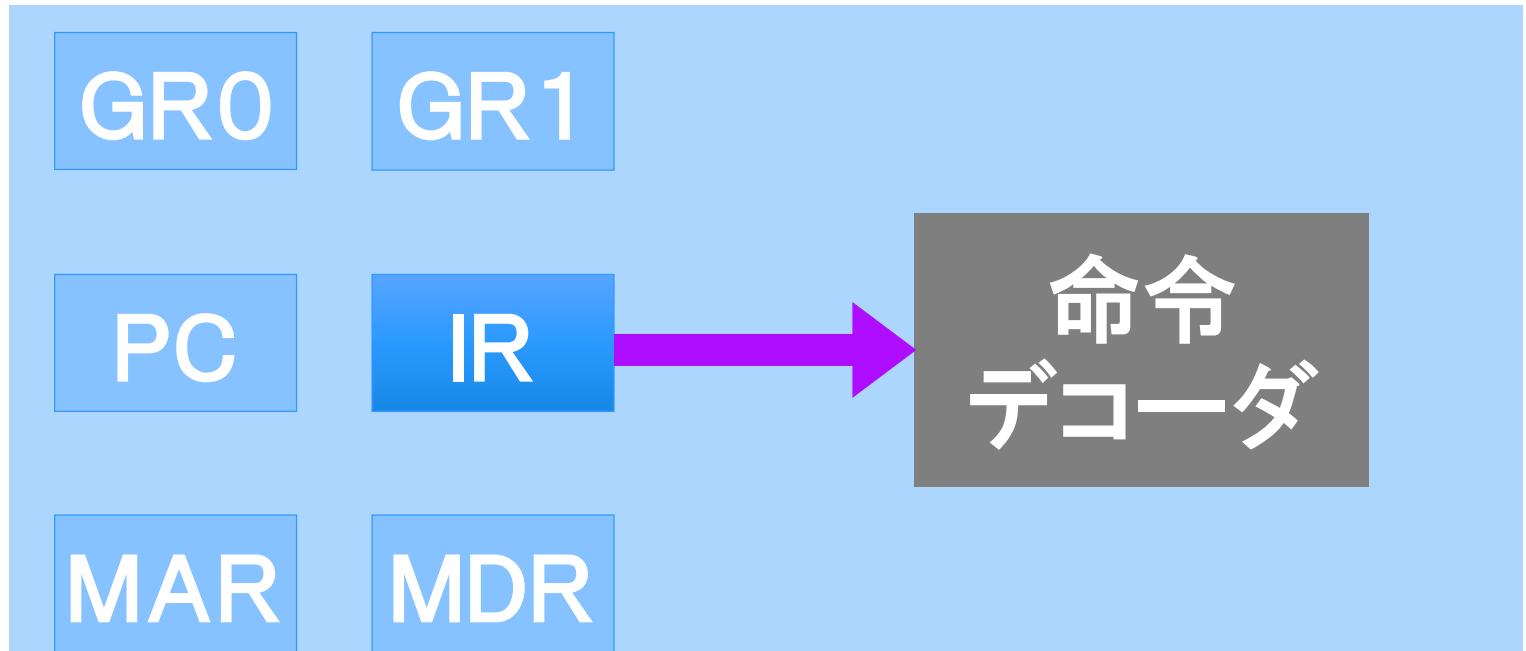

$GR1 \leftarrow GR1 + GR0$

アドレスバス

データバス

コントロールバス

命令実行

重要

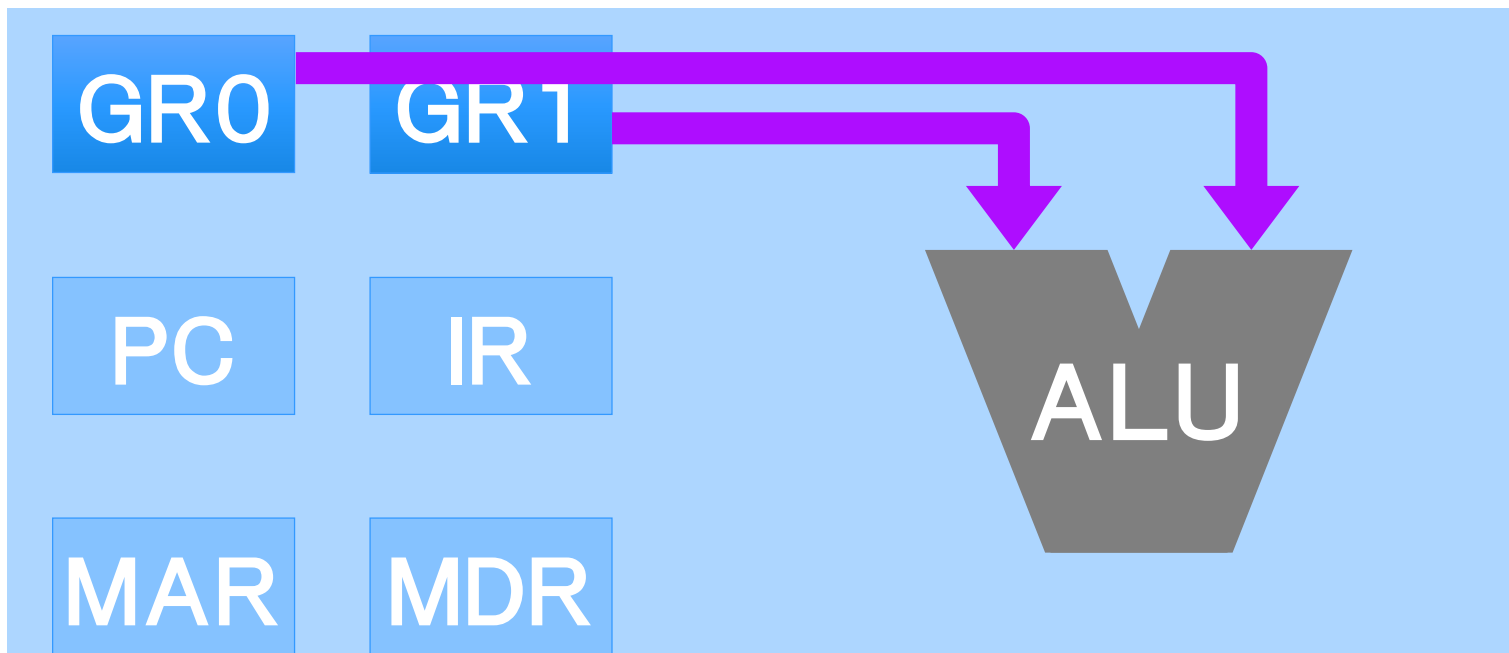

$GR1 \leftarrow GR1 + GR0$

アドレスバス

データバス

コントロールバス

結果書き込み

重要

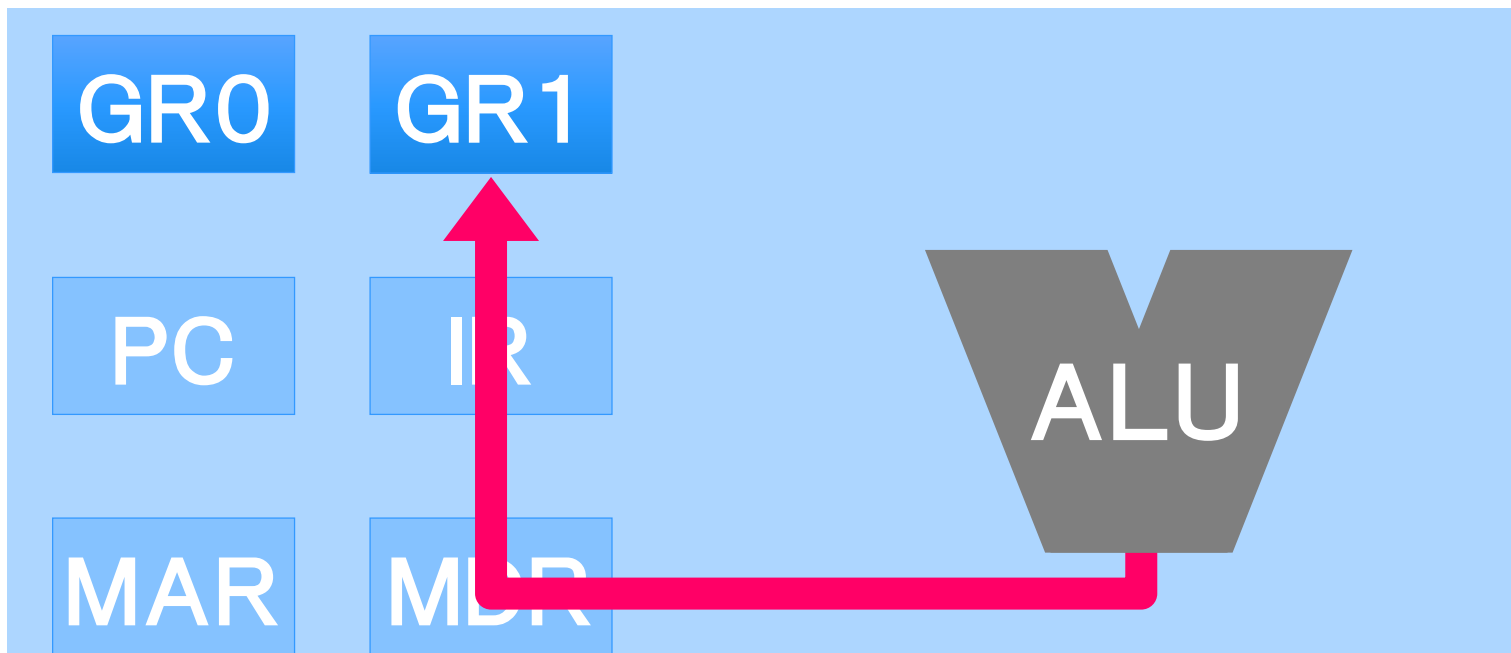

$$GR1 \leftarrow GR1 + GR0$$

アドレスバス

データバス

コントロールバス

主記憶装置への書き込み

重要

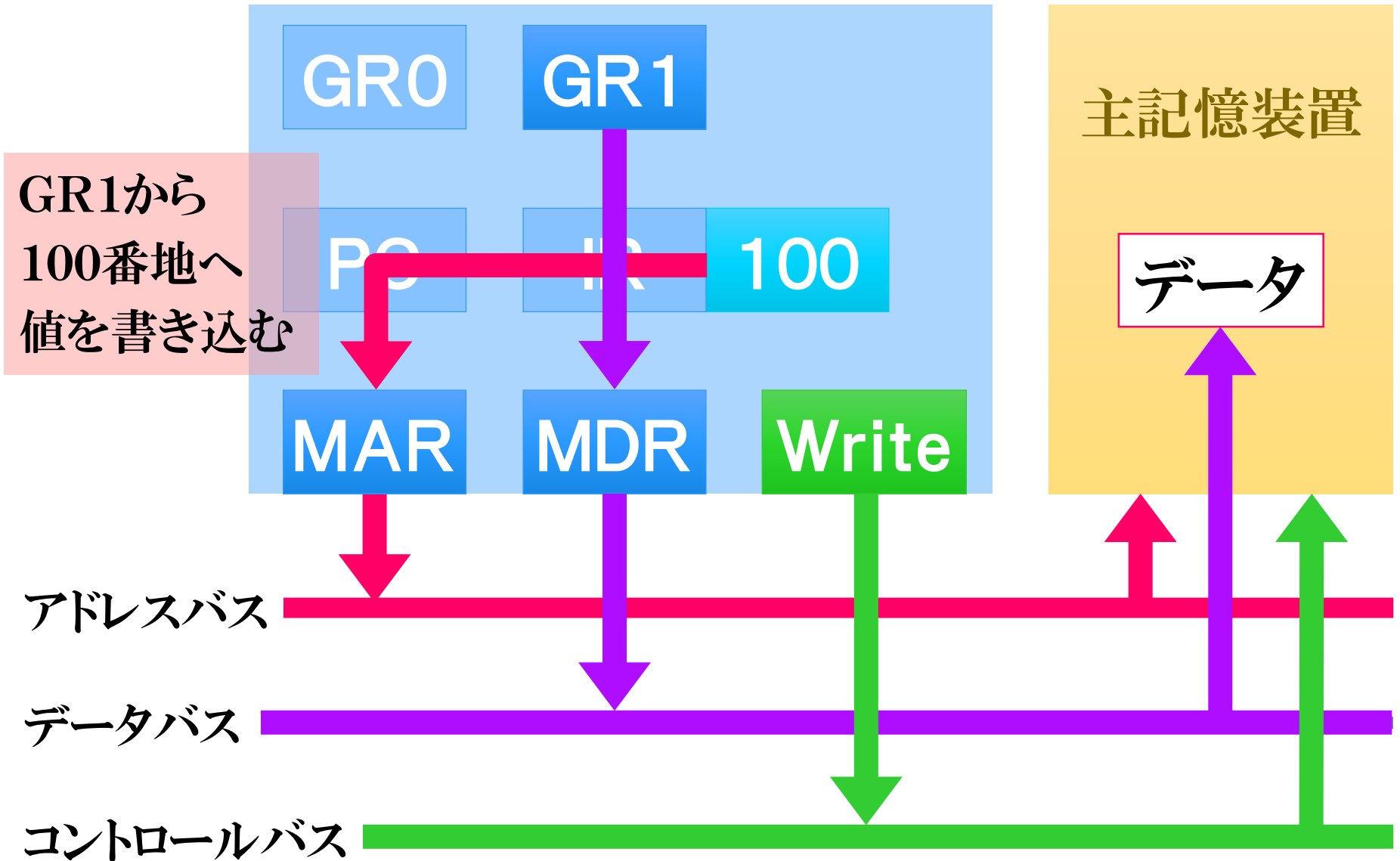

主記憶装置からの読み出し

重要

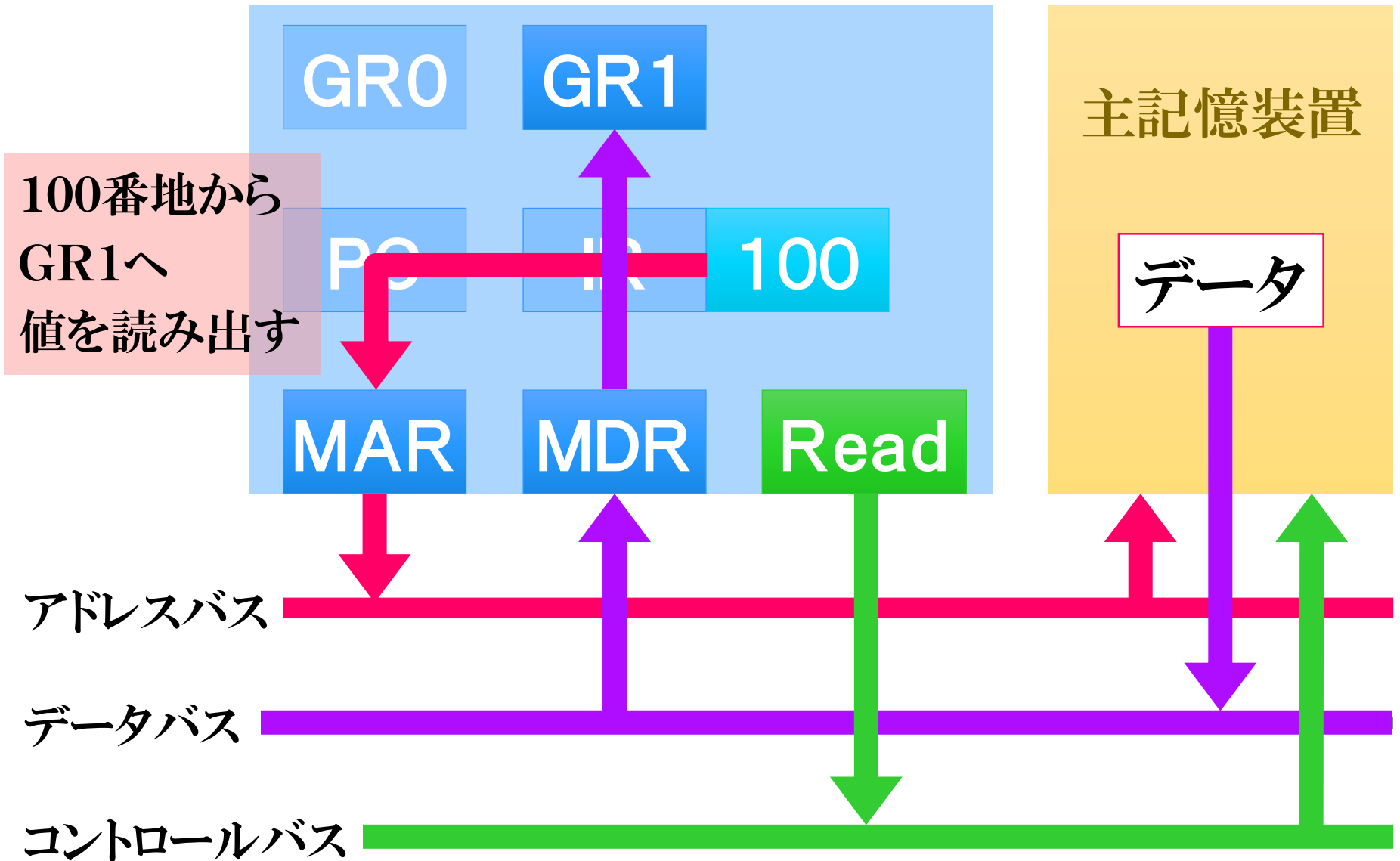

アセンブリ言語

CASL II を取り扱う。

✦ データ転送命令

✦ 算術演算命令(加算、減算)

✦ 分岐命令

✦ 算術比較命令

命令の記述

機械語 1 0 1 2 0 0 8 0 (16)

アセンブリ言語

LD

GR1,

80,

GR2

オペコード

命令の種類

オペランド

命令の対象

(レジスタ, アドレス)

重要!

LD (Load)

重要

レジスタ、または、主記憶装置内の値を、指定したレジスタに読み出す。

LD r1, r2

レジスタr1 ← レジスタr2の値

LD r1, adr

レジスタr1 ← adr番地の値

ST (Store)

重要

レジスタの値を、主記憶装置内の指定したアドレスに書き込む。

```
ST r1, adr
```

adr番地 ← レジスタ**r1**の値

LAD (Load Address)

重要

レジスタに定数(番地)を書き込む。

```
LAD r1, adr
```

レジスタ $r1 \leftarrow adr$

データ転送命令のまとめ

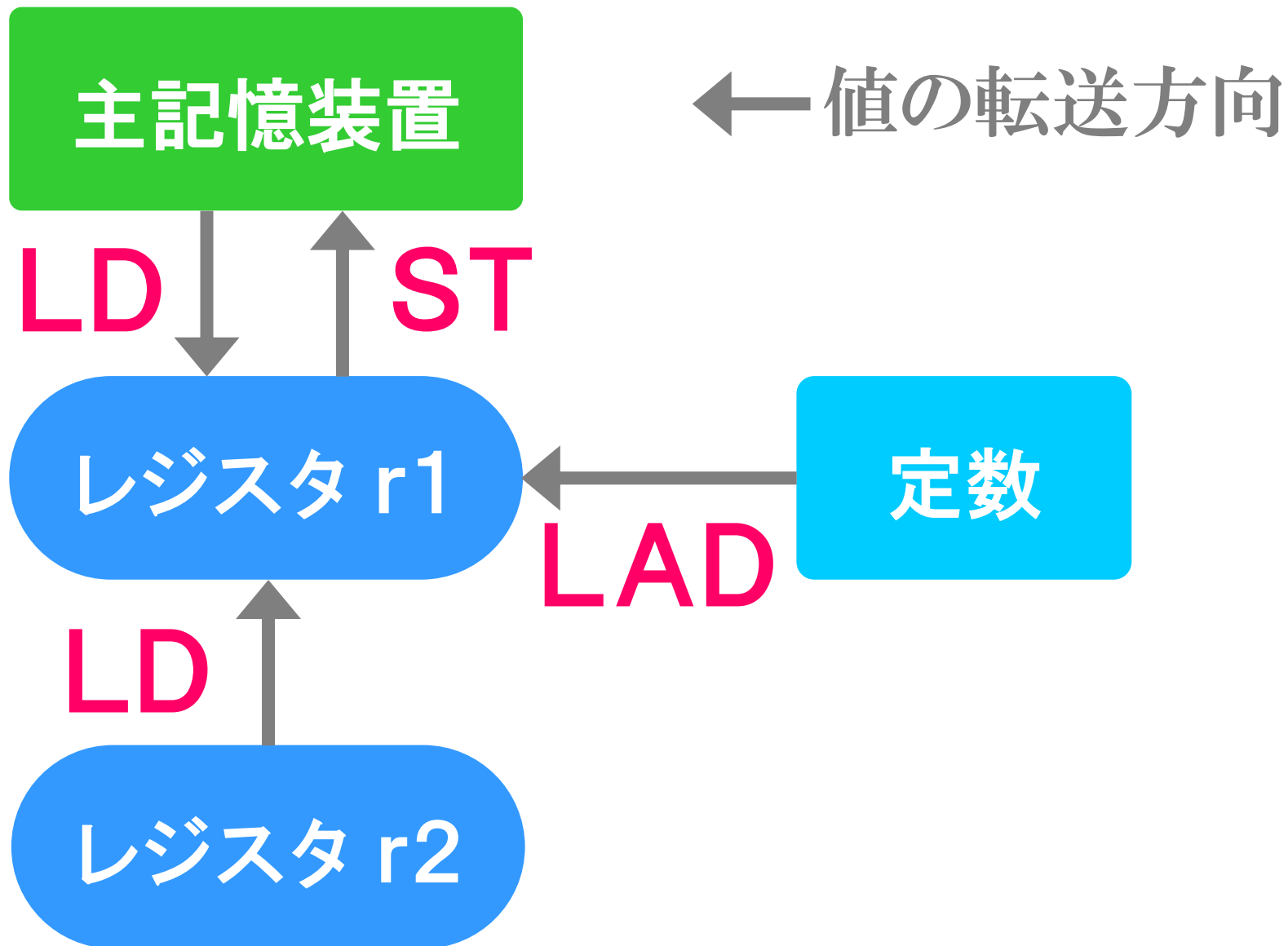

CPUの概略図

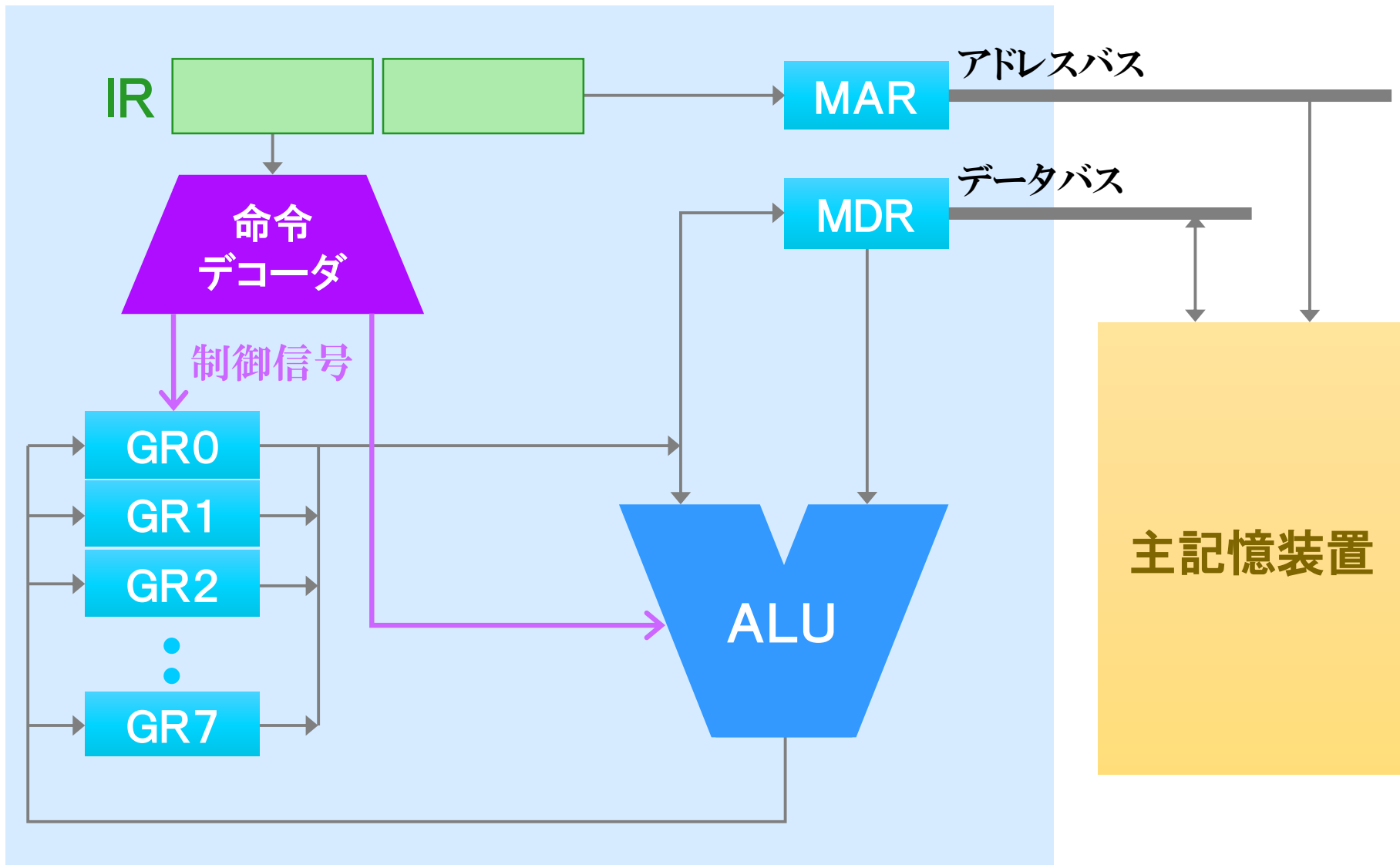

LD GR0, GR2

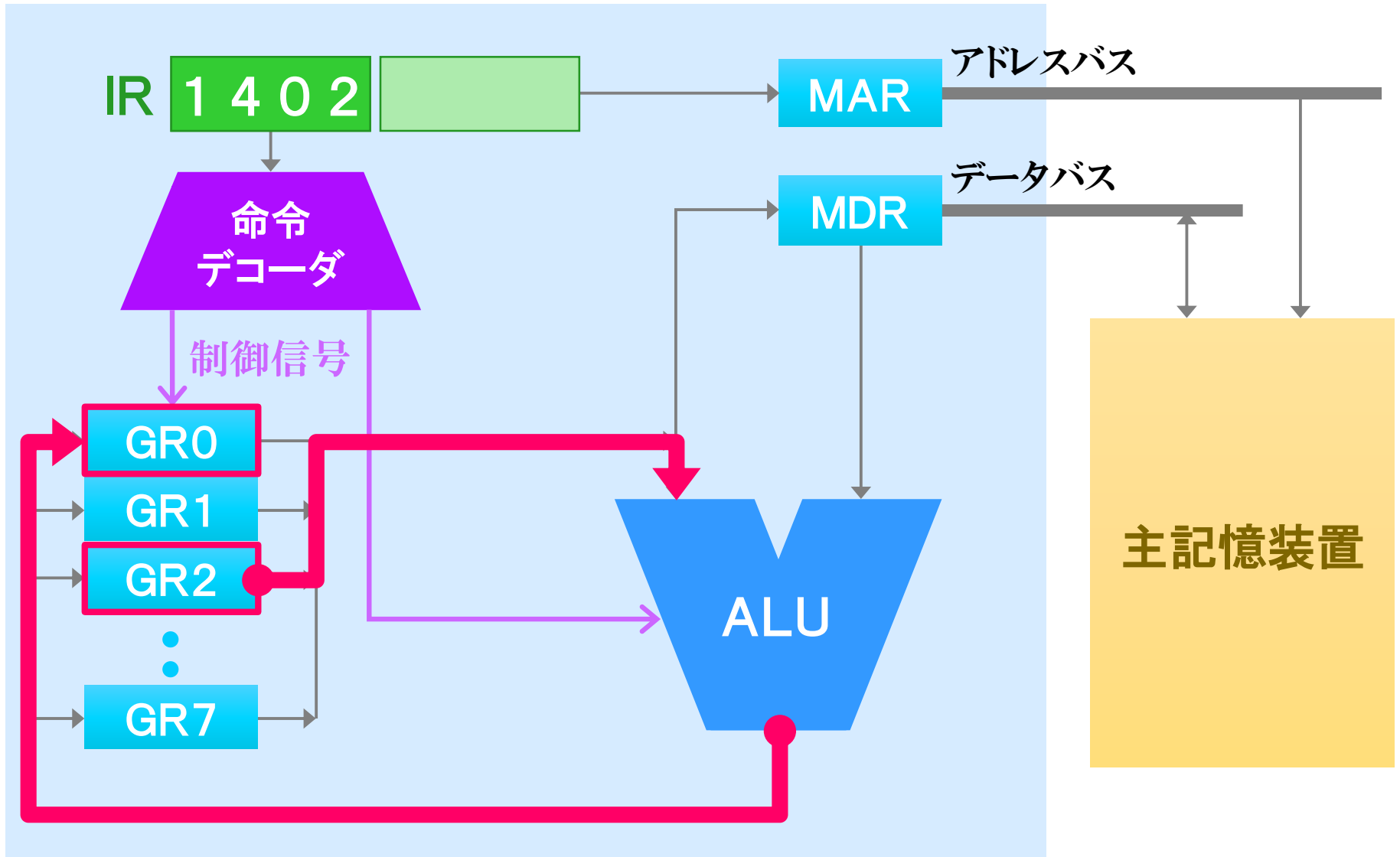

LD GR7, 50

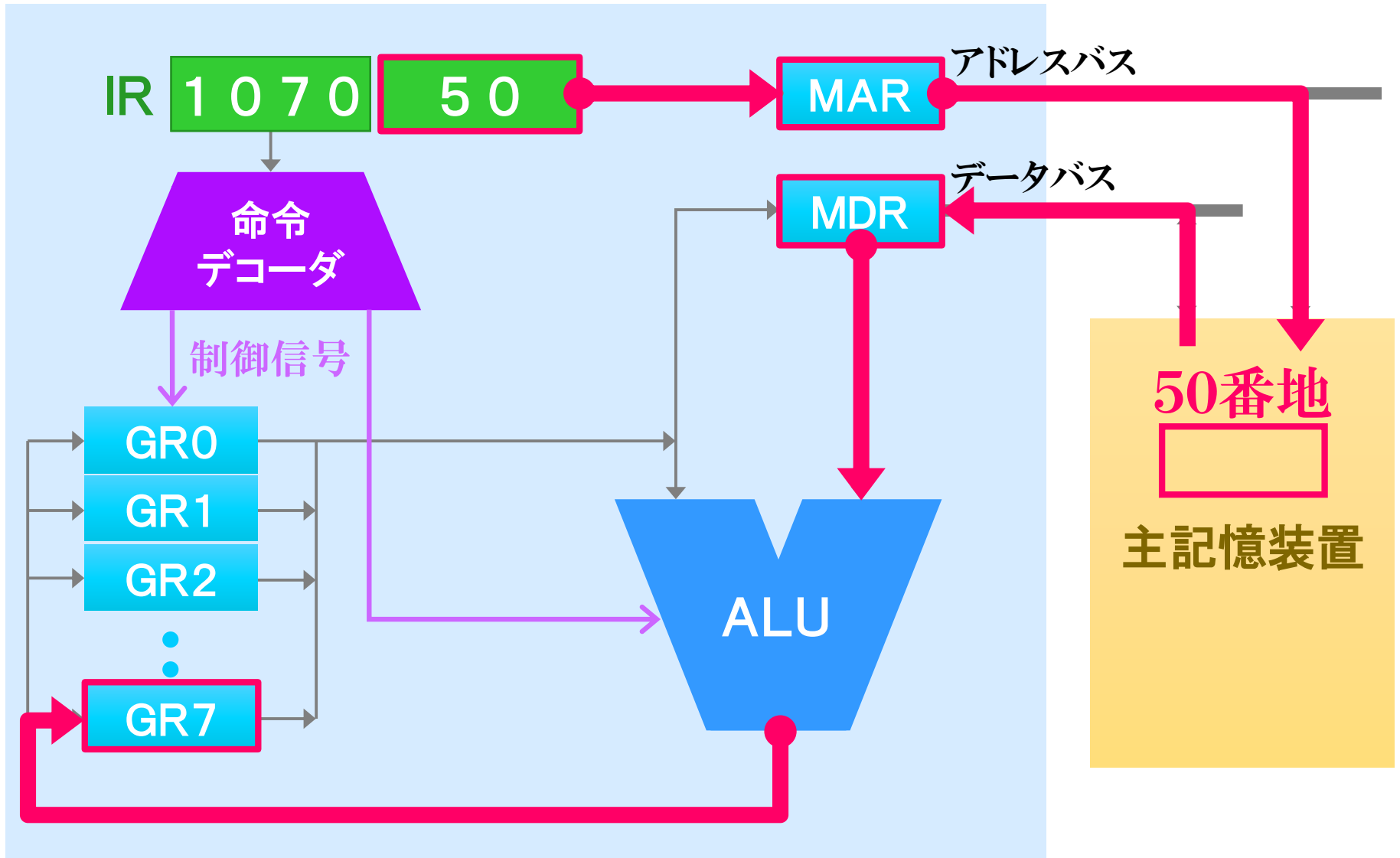

ST GR0, 50

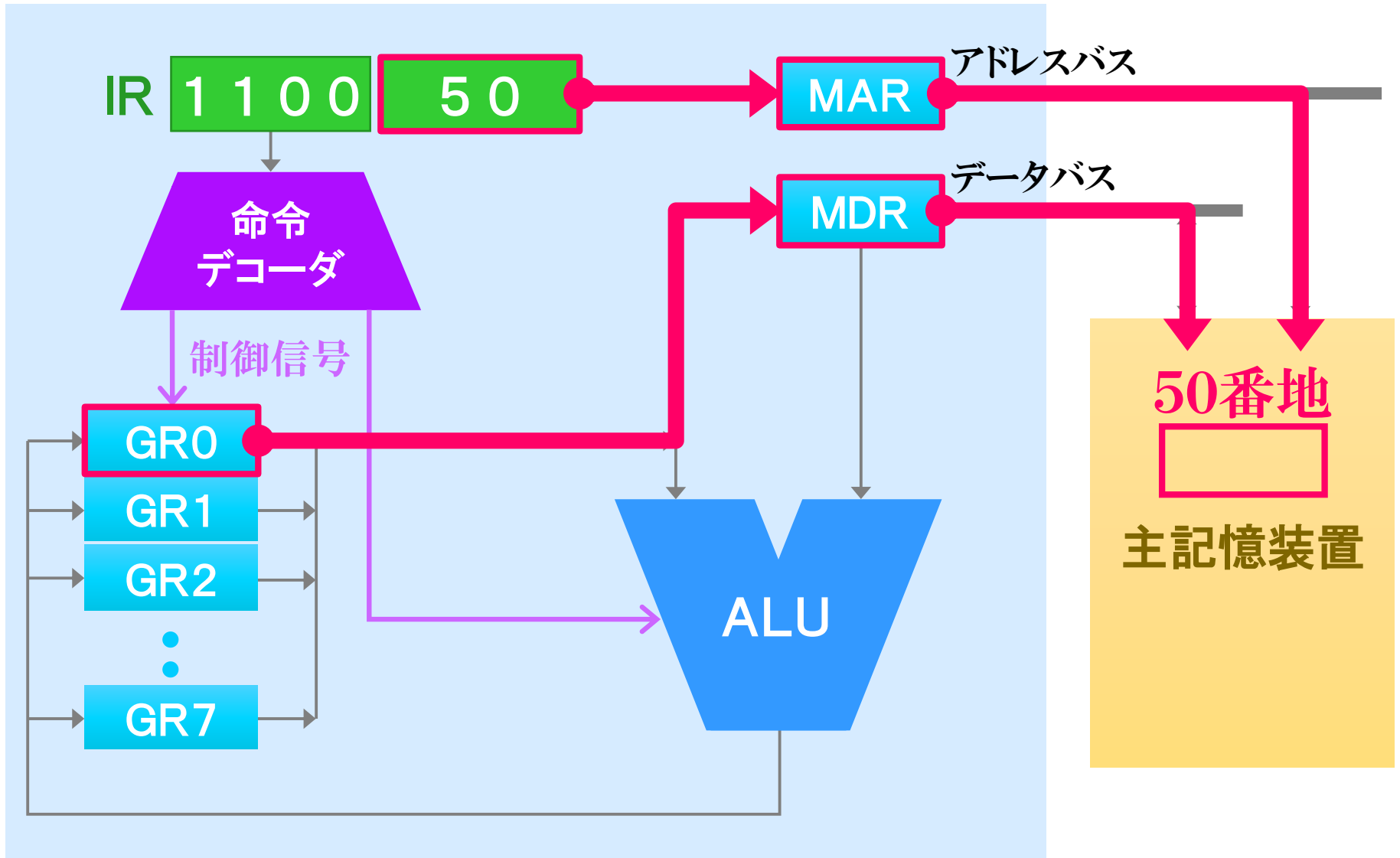

LAD GR1, 50

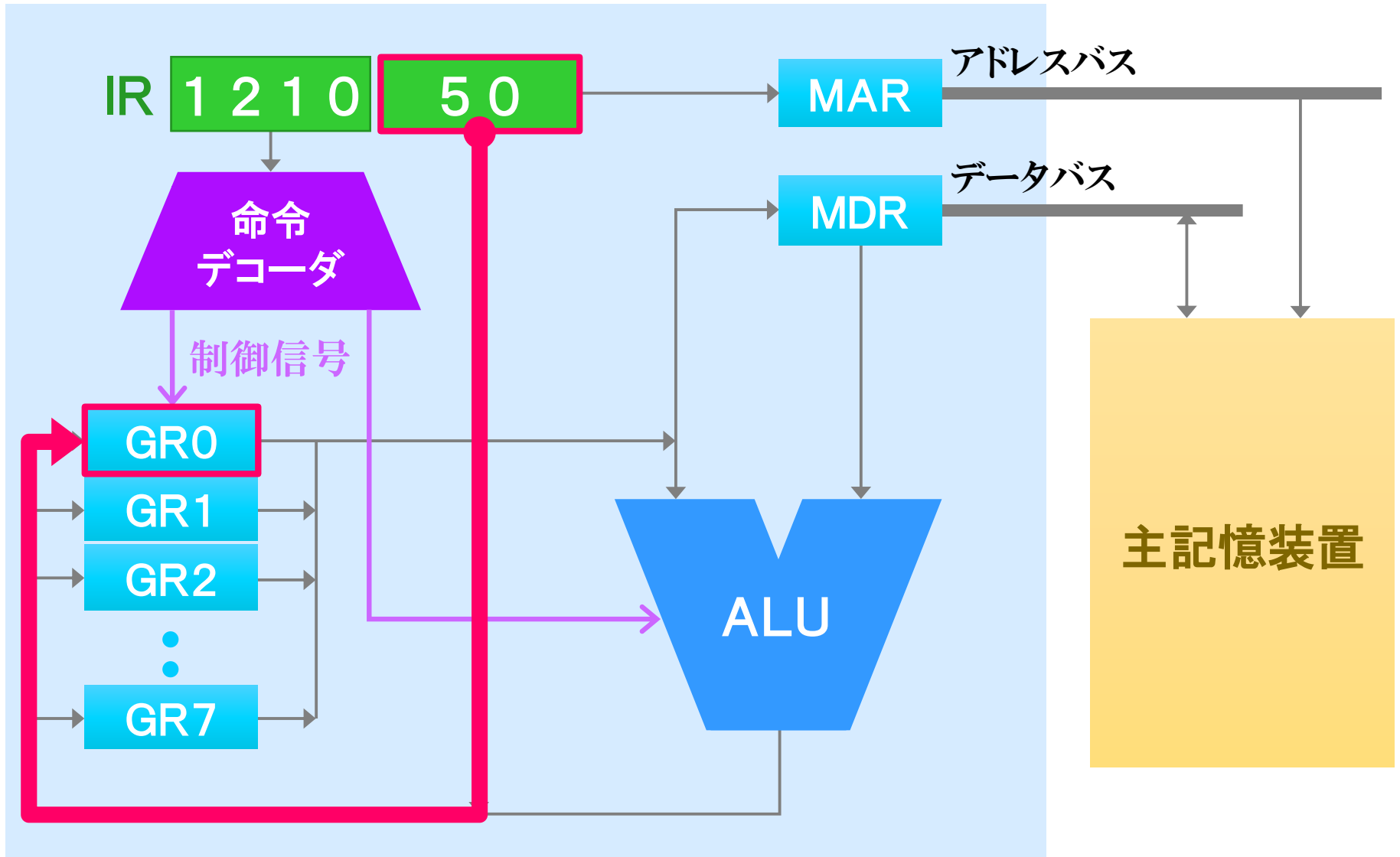

ADDA (Add Arithmetic)

2つの値の加算結果をレジスタに書き込む。

重要

ADDA r1, r2

レジスタr1 ← r1の値 + r2の値

ADDA r1, adr

レジスタr1 ← r1の値 + adr番地の値

SUBA (Subtract Arithmetic)

2つの値の減算結果をレジスタに書き込む。

重要

SUBA r1, r2

レジスタ**r1** ← **r1**の値 − **r2**の値

SUBA r1, adr

レジスタ**r1** ← **r1**の値 − **adr**番地の値

ADDA GR1, 60

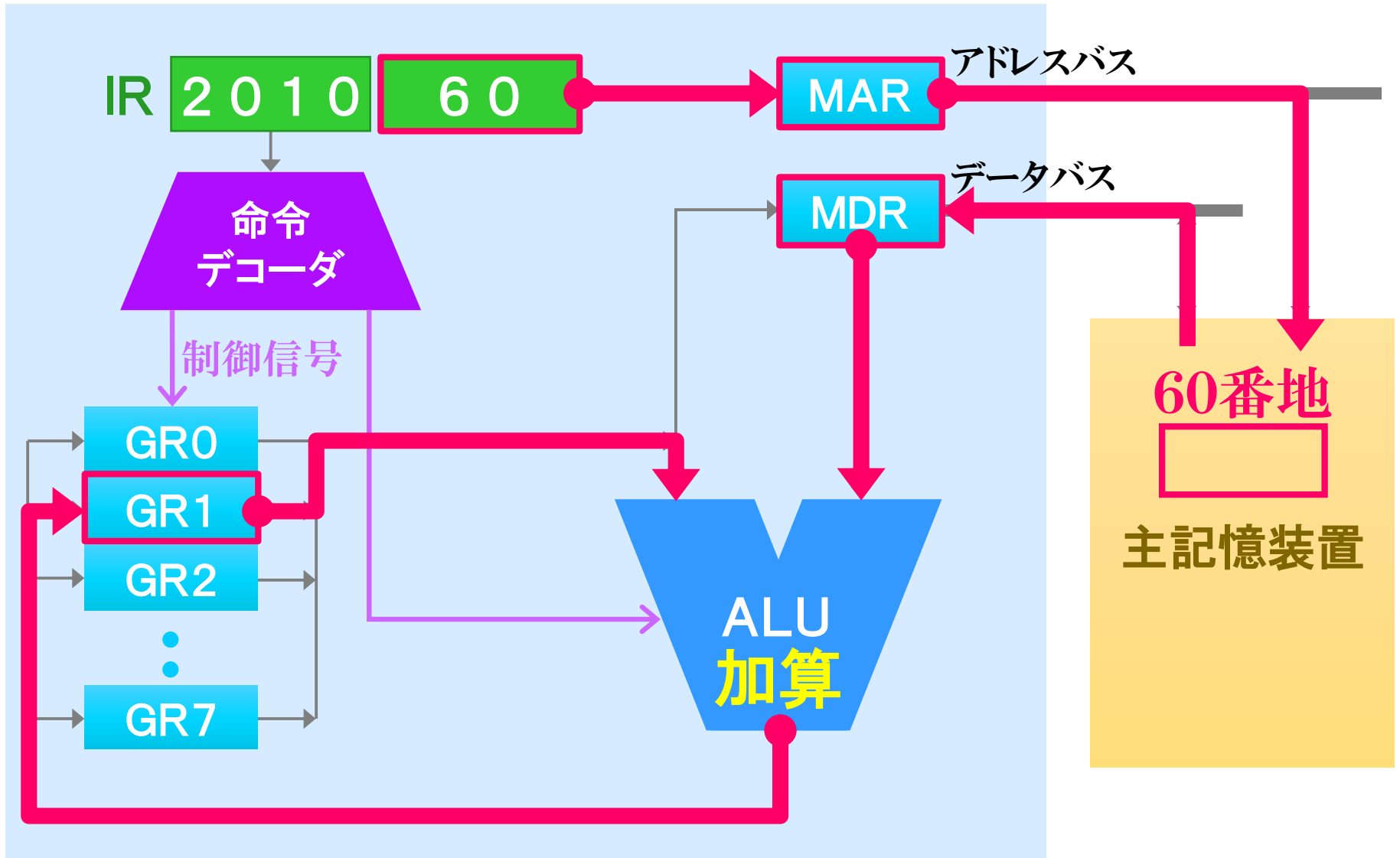

ADDA GR0, GR2

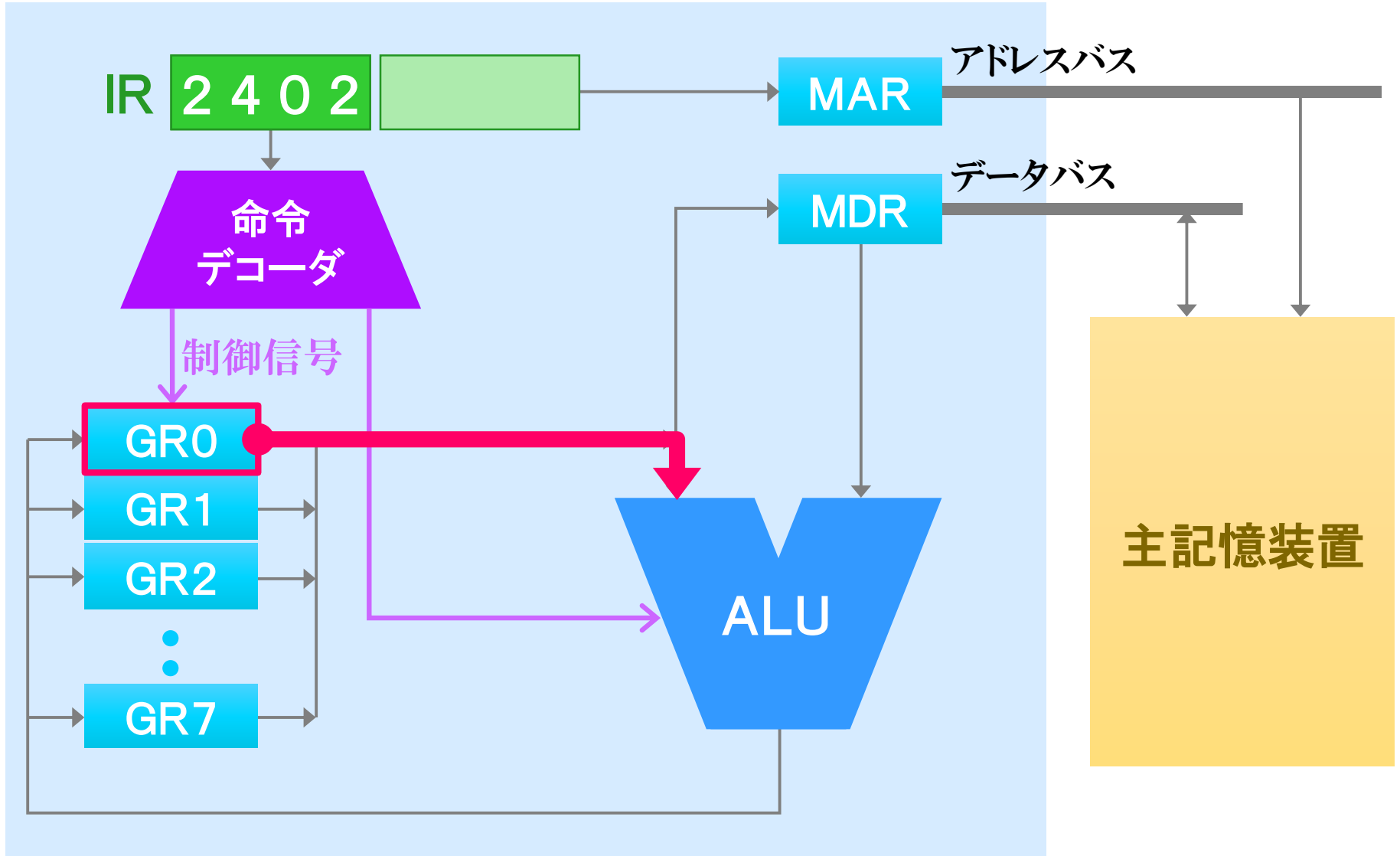

ADDA GR0, GR2

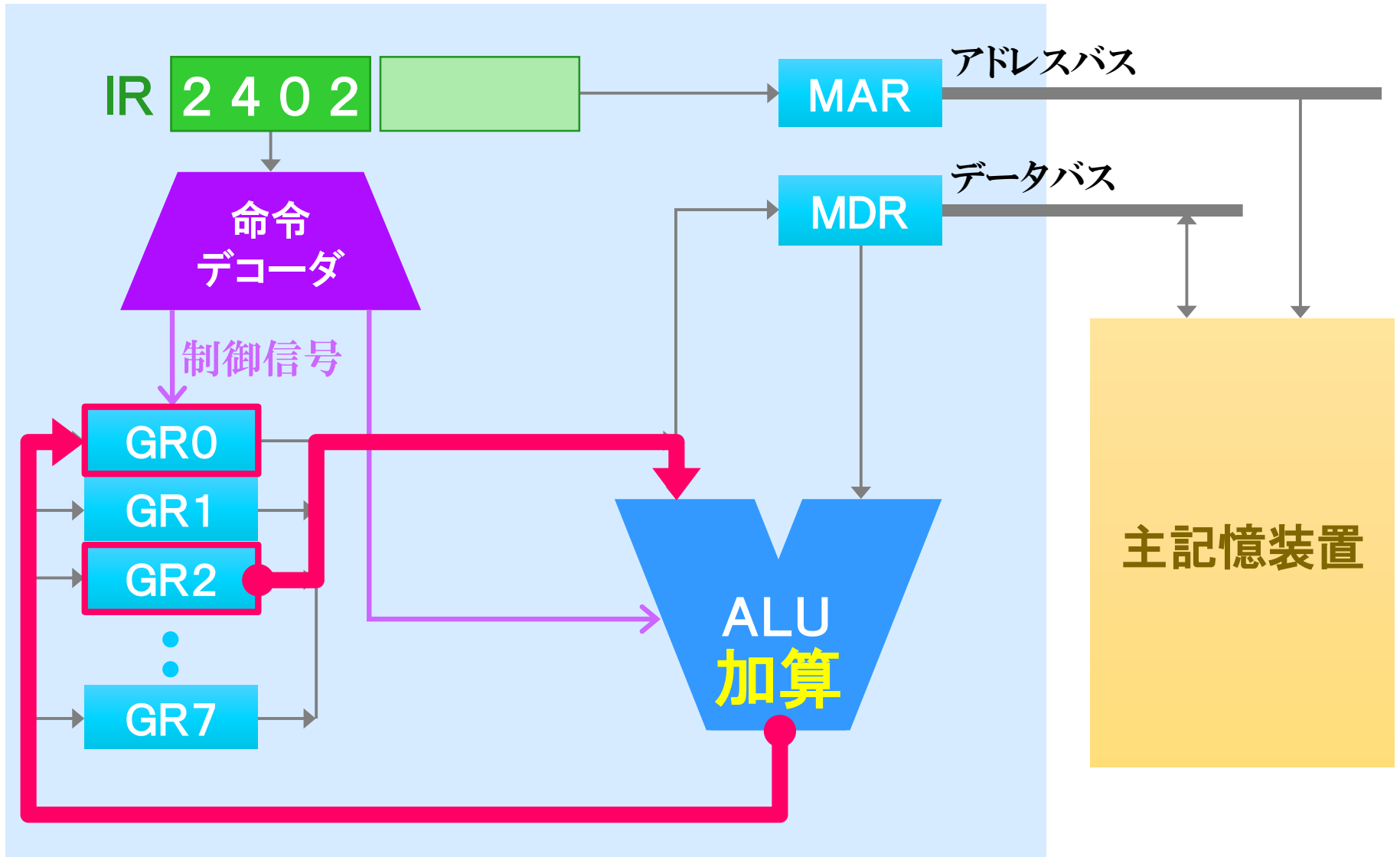

実効アドレスと指標レジスタ

重要

LD r1, adr

レジスタr1 ← adr番地の値

実効アドレス

処理対象のアドレス

指標レジスタ

汎用レジスタの中の1つ

LD r1, adr, x

レジスタr1 ← (adr + レジスタx)番地の値

実効アドレス

LD GR0, 90, GR2

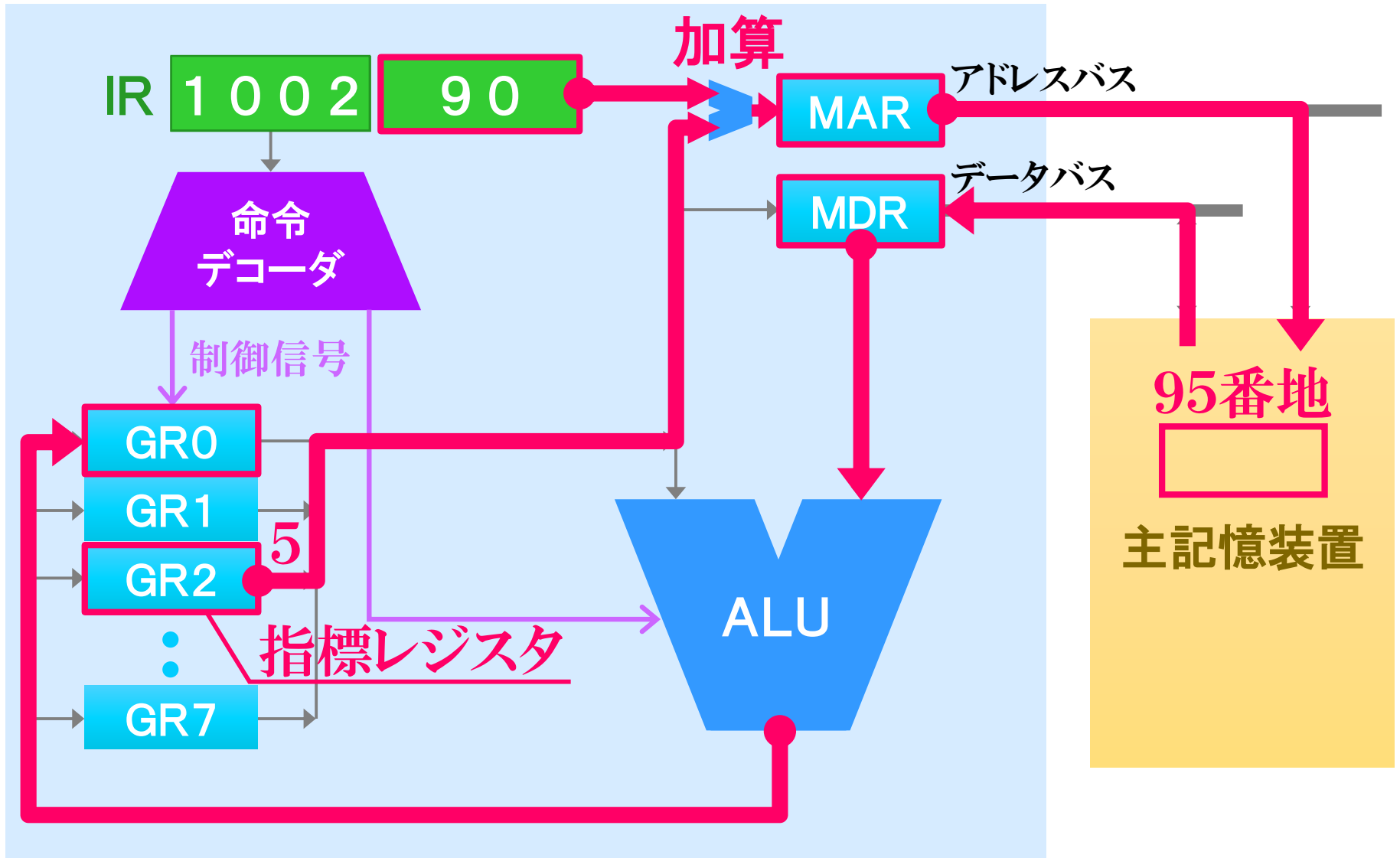

指標レジスタを用いた命令記述

重要

LD r1, adr, x

レジスタr1 ← (adr + レジスタx)番地の値

LAD r1, adr, x

レジスタr1 ← (adr + レジスタx)

ST r1, adr, x

(adr + レジスタx)番地 ← レジスタr1の値

アドレス指定方式

- ✦ 直接アドレス指定
- ✦ 間接アドレス指定
- ✦ 相対アドレス指定
- ✦ 指標アドレス指定
- ✦ 即値アドレス指定

直接アドレス指定

オペランドのアドレス部の値を実効アドレスとする方式

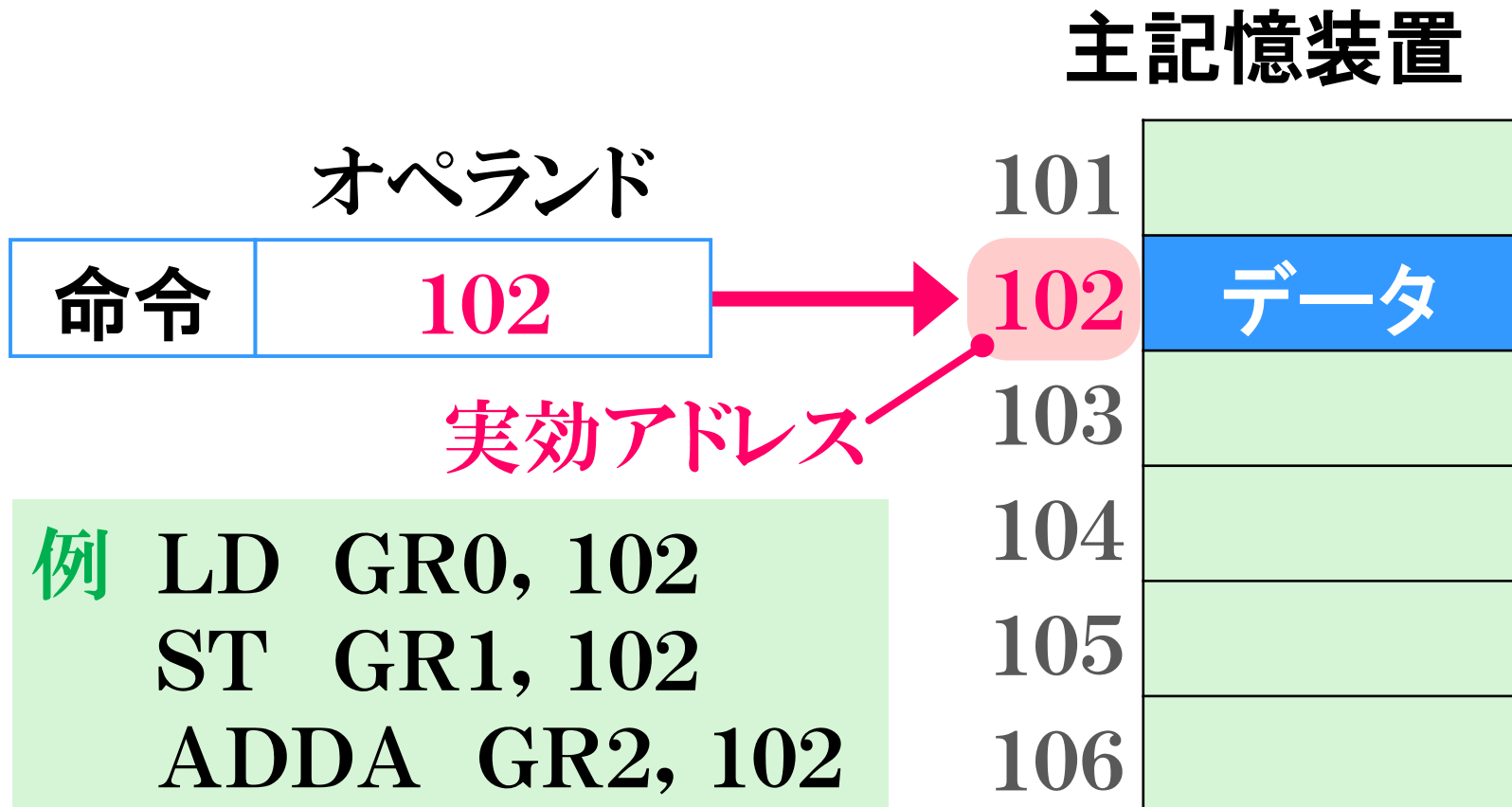

間接アドレス指定

オペランドのアドレス部に、実効アドレスを格納しているアドレスを格納する方式

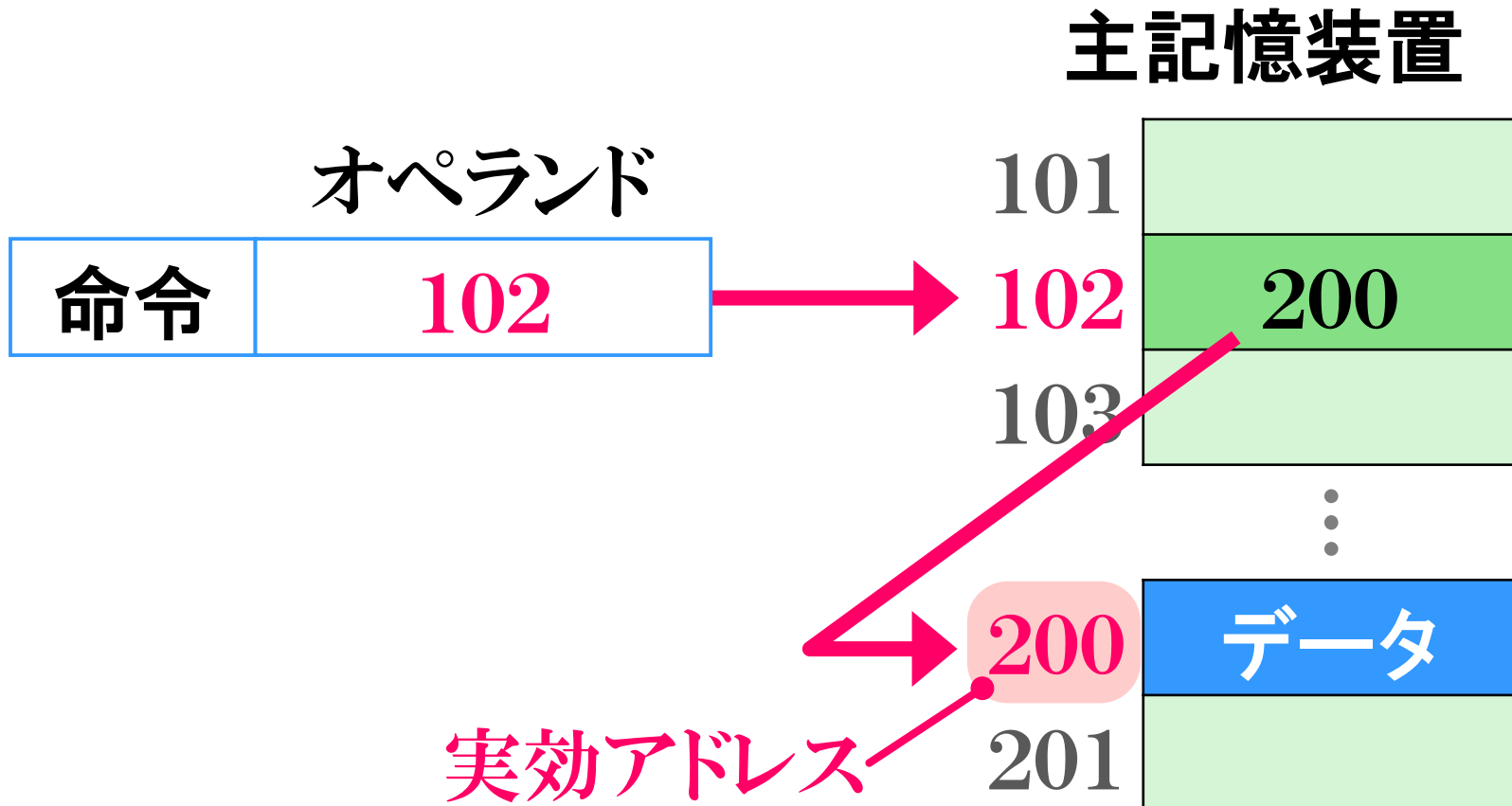

相対アドレス指定

オペランドのアドレス部の値に、PCの値を加算したものを実効アドレスとする方式

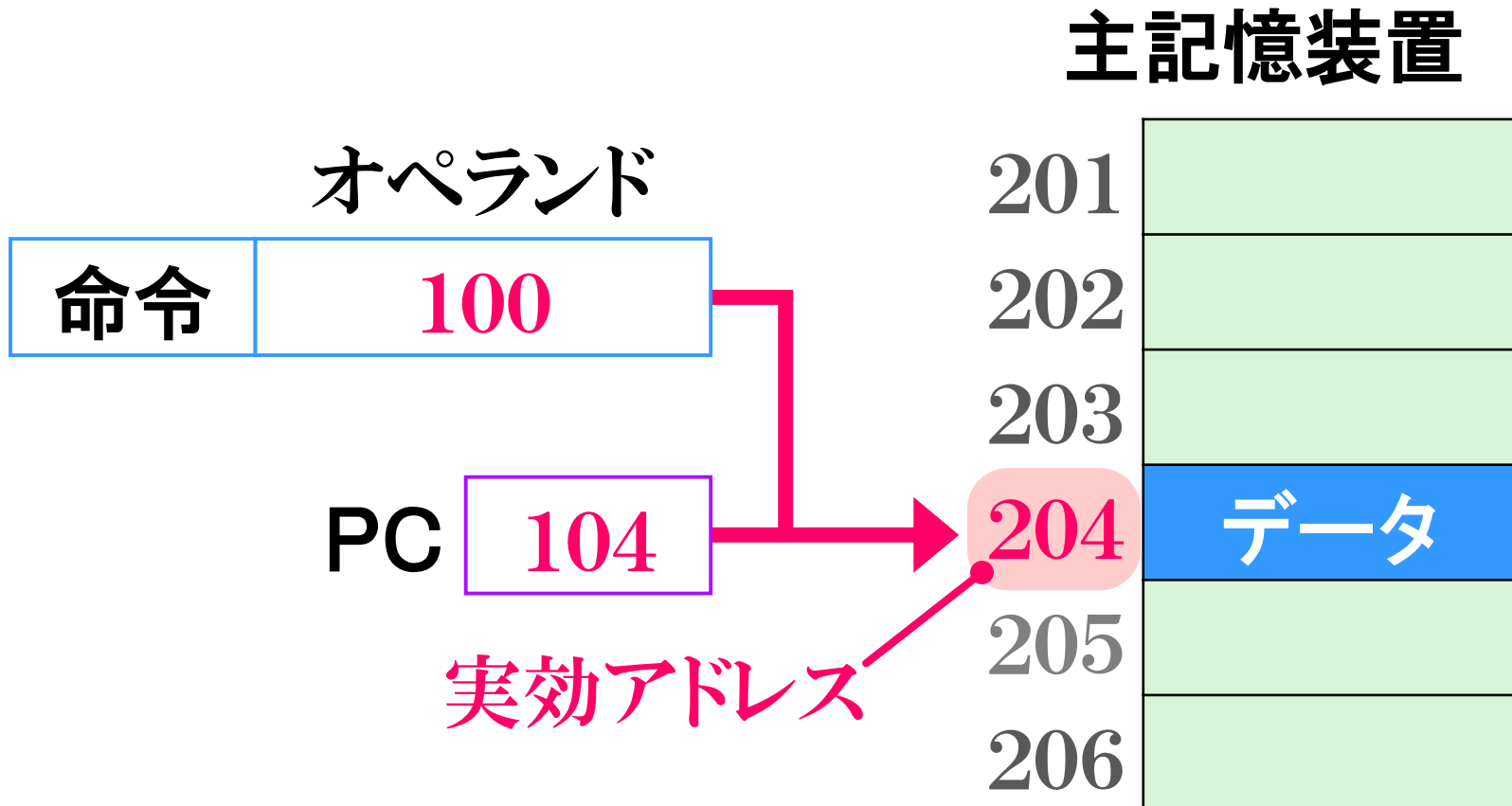

指標アドレス指定

オペランドのアドレス部の値に、指標レジスタの値を加算したものを実効アドレスとする方式

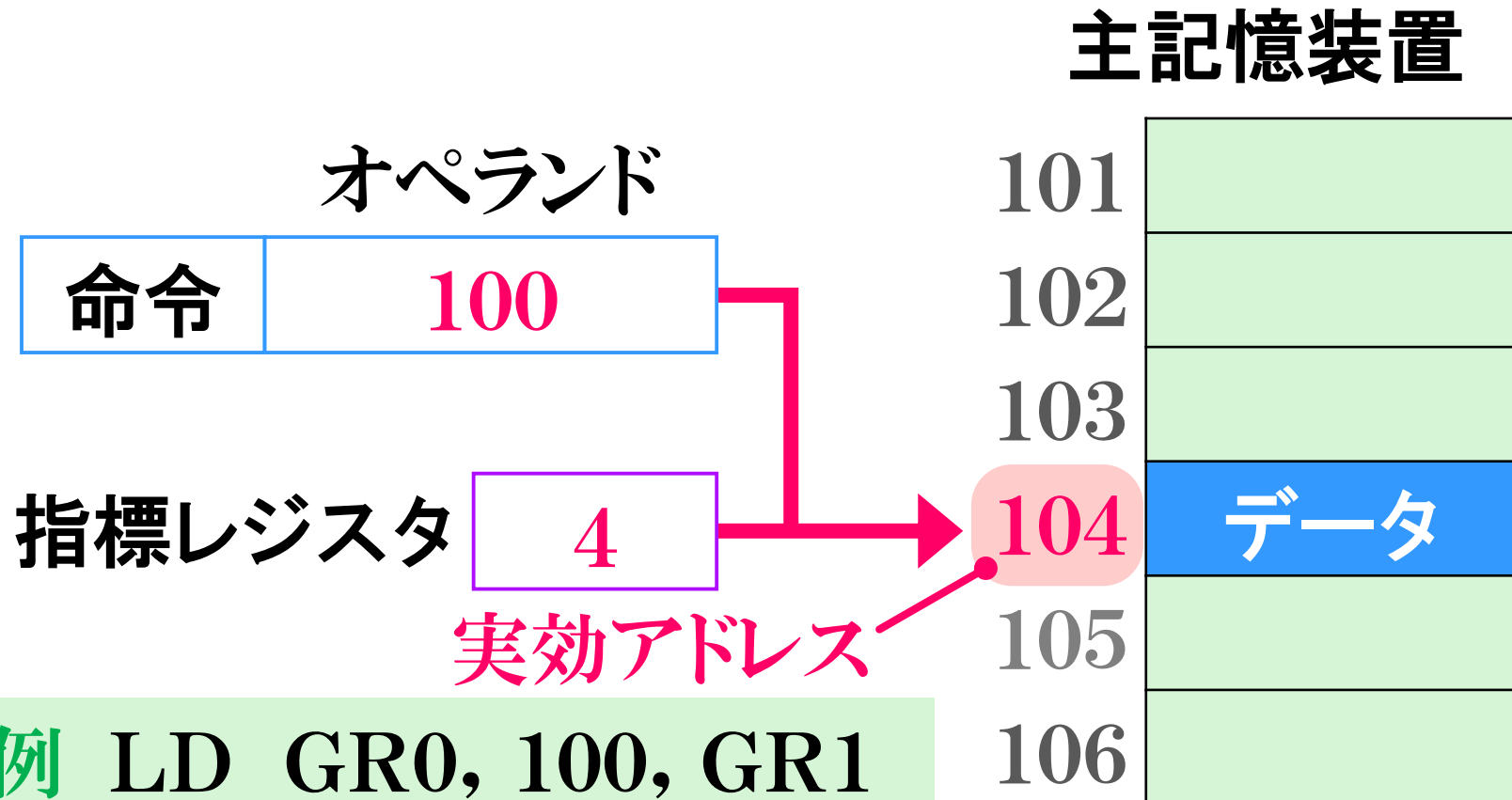

即値アドレス指定

オペランドのアドレス部にデータそのものを格納する方式

オペランド

命令	データ
----	-----

データ = 実効アドレス

例 LAD GR1, 30

主記憶装置

101	
102	
103	
104	
105	
106	

スタック

データを一時的に蓄えておくための主記憶
装置上の記憶場所

後入れ先出し方式 (LIFO)

Push
データを入れる

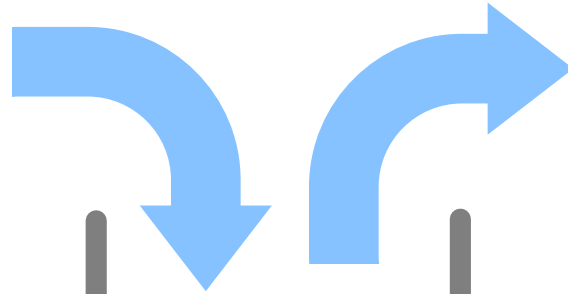

Pop
データを取り出す

PUSH/POP

PUSH adr

adrをスタックへ入れる

PUSH adr, x

(adr+レジスタx)をスタックへ入れる

POP r1

スタックから取り出した値をレジスタr1へ書き込む

キュー

データを一時的に蓄えておく方式の一つ。
先入れ先出し方式 (FIFO)。待ち行列。



Enqueue

データを入れる

Dequeue

データを取り出す

逐次実行と分岐

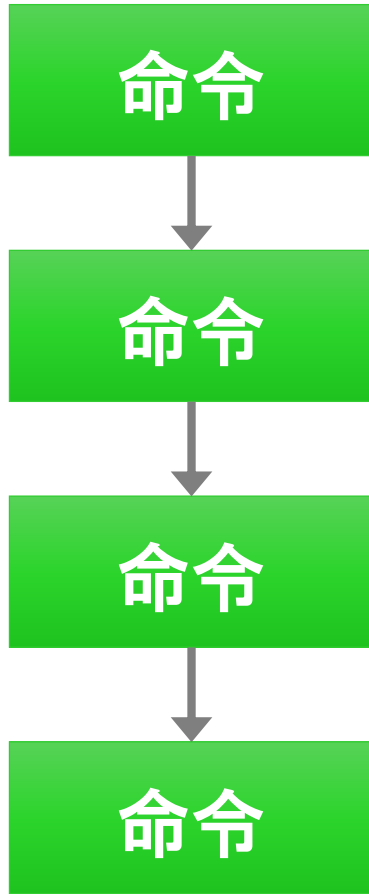

逐次実行

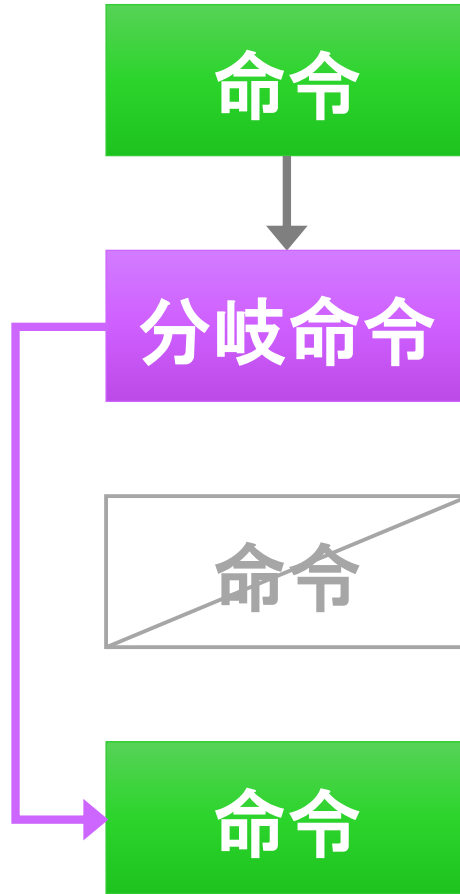

ジャンプ

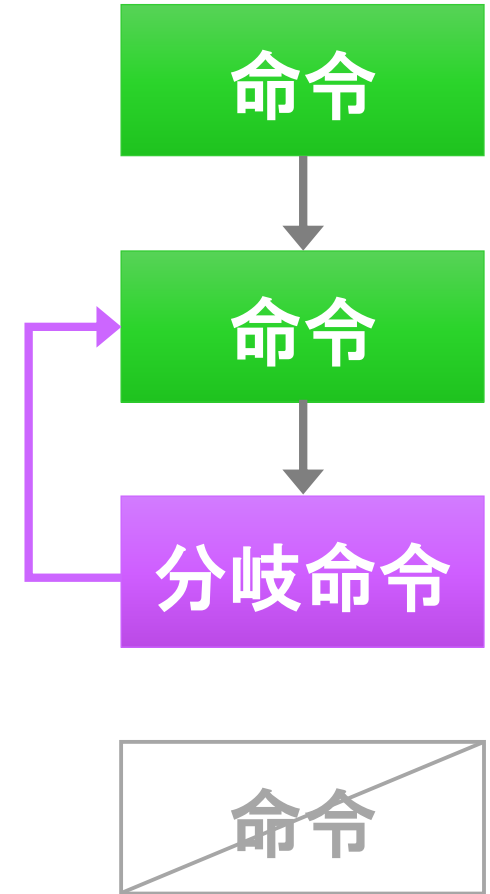

繰り返し

分岐命令の種類

✿ 無条件分岐

✿ 条件分岐

✿ 負分岐

✿ 正分岐

✿ 零分岐

✿ 非零分岐

無条件分岐

重要

プログラムの実行位置を移動する。

JUMP adr

次に実行する命令は、**adr番地**から読み出す。



PC (プログラムカウンタ) の値を**adr**にする。

ラベル

プログラムを作る際に、番地に付ける
仮の名前

100	LD GR0, 200
102	LD GR1, 201
104	JUMP 110
110	ST GR0, 201
200	DC 5
201	DC 4

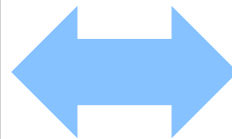

	LD GR0, <i>A</i>
	LD GR1, <i>B</i>
	JUMP <i>X</i>
<i>X</i>	ST GR0, <i>B</i>
<i>A</i>	DC 5
<i>B</i>	DC 4

フラグレジスタ(FR)

重要

演算の結果やデータ転送の値の状態を示すレジスタ。3つのフラグ(各1bit)から成る。

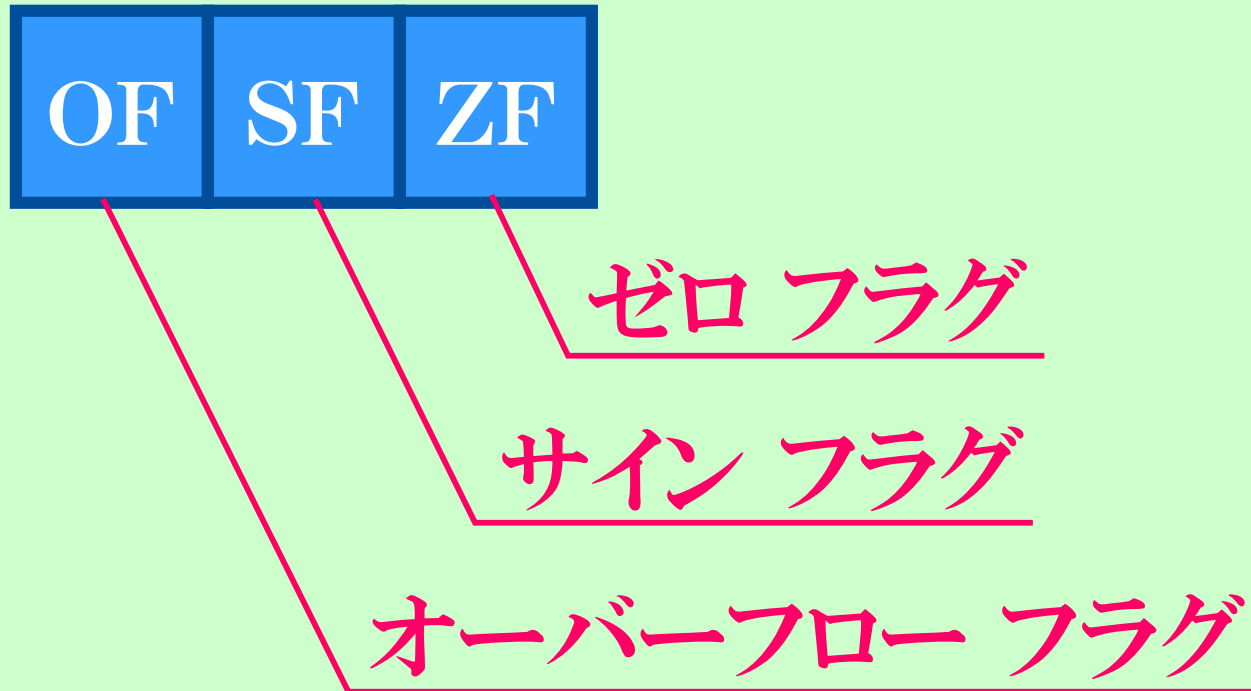

フラグ

重要

❖ オーバーフローフラグ (OF)

値が $\begin{cases} \text{有効bitを越えたとき} & \rightarrow 1 \\ \text{有効bitを越えないとき} & \rightarrow 0 \end{cases}$

❖ サインフラグ (SF)

値が $\begin{cases} \text{負のとき} & \rightarrow 1 \\ \text{0または正のとき} & \rightarrow 0 \end{cases}$

❖ ゼロフラグ (ZF)

値が $\begin{cases} \text{0のとき} & \rightarrow 1 \\ \text{0以外するとき} & \rightarrow 0 \end{cases}$

フラグの値

重要

	値		
	正の数	0	負の数
サインフラグ (SF)	0	0	1
ゼロフラグ (ZF)	0	1	0

算術比較命令

重要

2つの値の減算結果からFRを設定する。
減算結果の値は残さない。

CPA r1, r2

r1 - r2の結果からFRを設定する。

CPA r1, adr

r1 - adr番地の値の結果からFRを設定する。

条件分岐命令

FRの値によって、分岐するか、しないかを決定する。

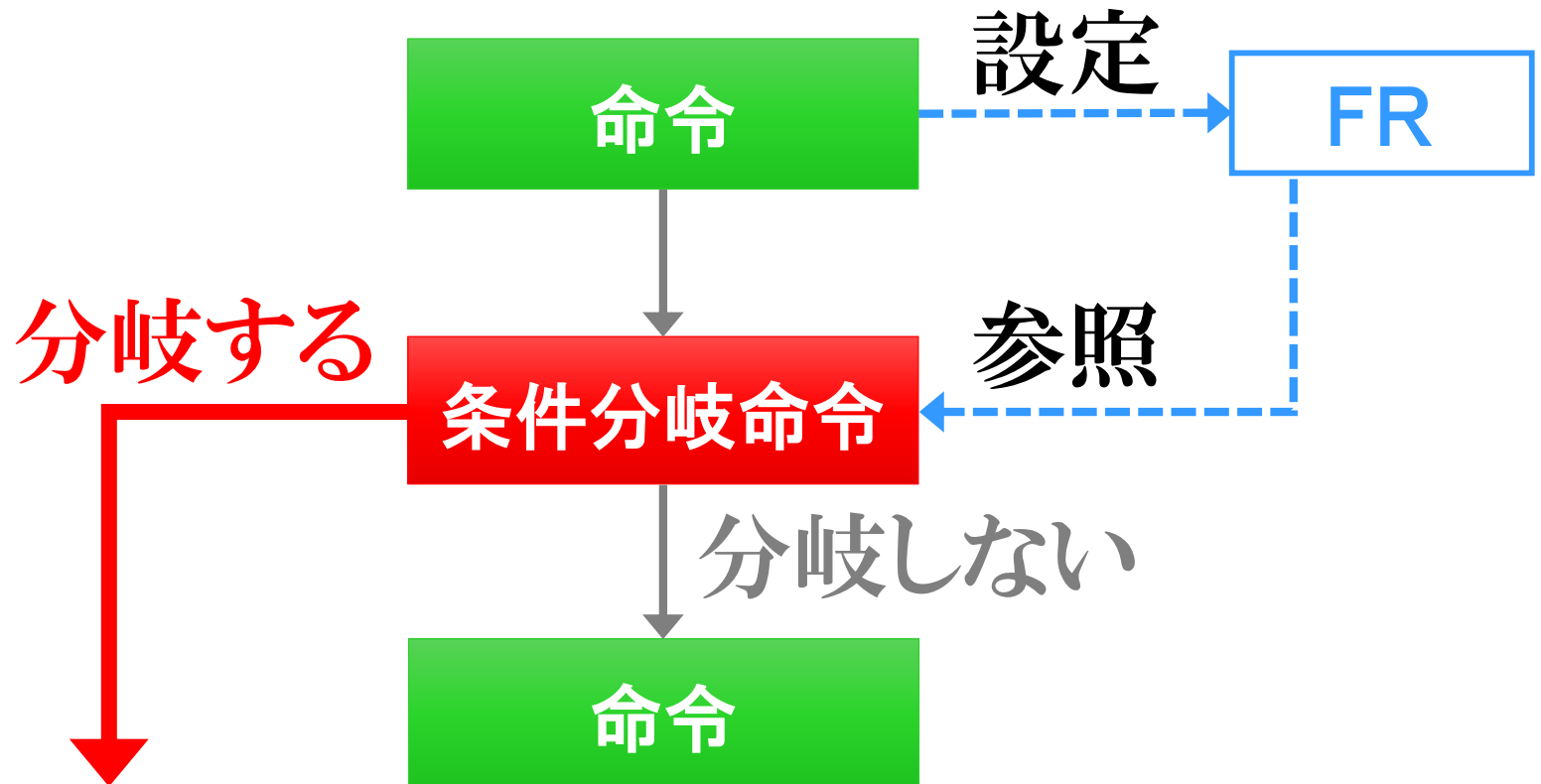

条件分岐命令

JMI adr 負分岐

負 ($SF = 1$) のとき **adr番地** へ移動

JPL adr 正分岐

正 ($SF = 0, ZF = 0$) のとき **adr番地** へ移動

JZE adr 零分岐

0 ($ZF = 1$) のとき **adr番地** へ移動

JNZ adr 非零分岐

0でない ($ZF = 0$) のとき **adr番地** へ移動

条件分岐の実現

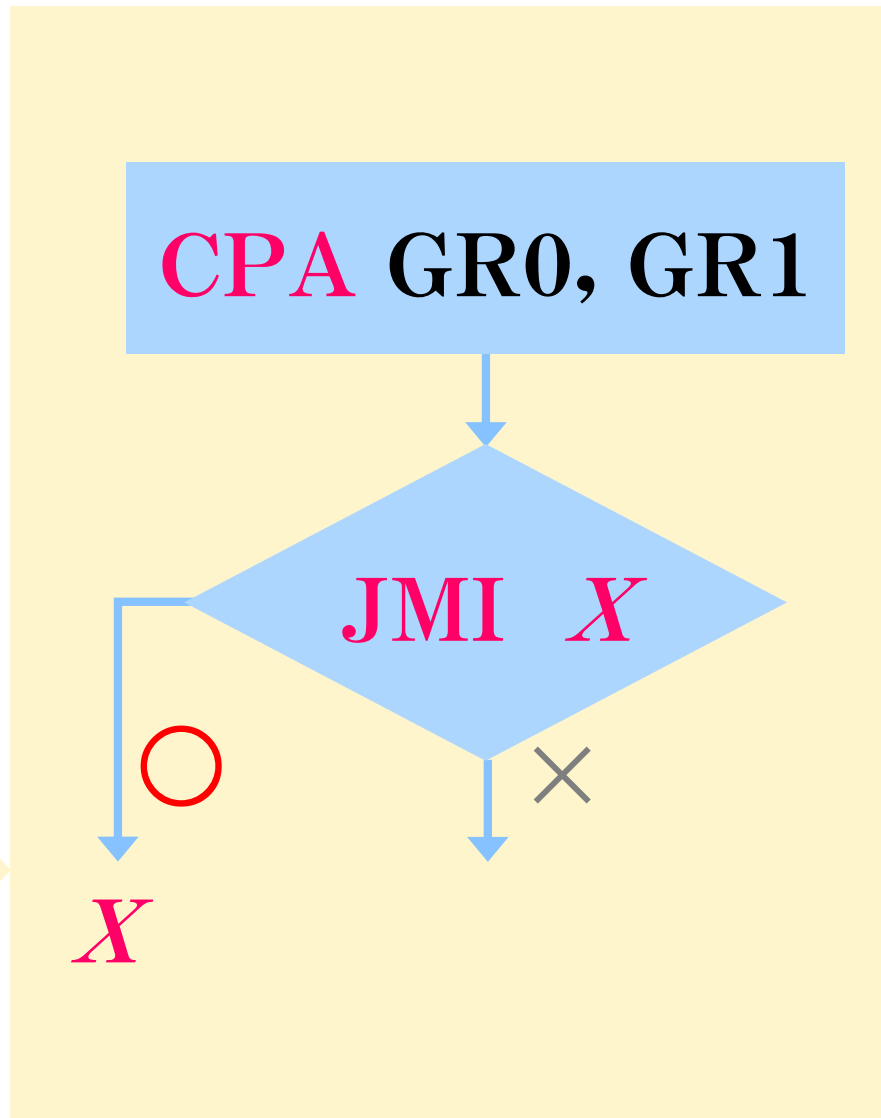
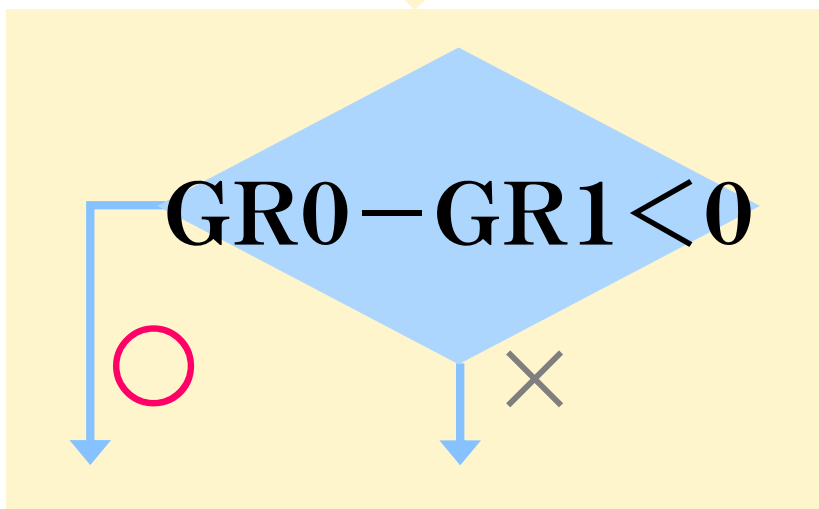
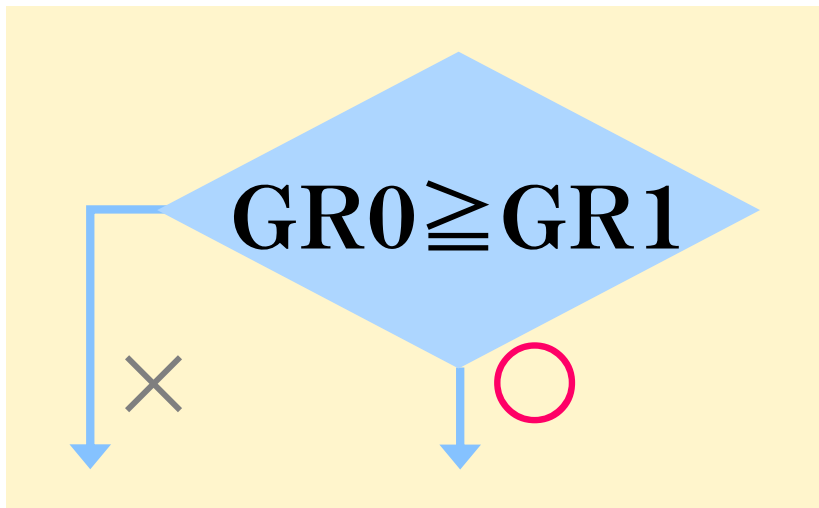

条件分岐の使用

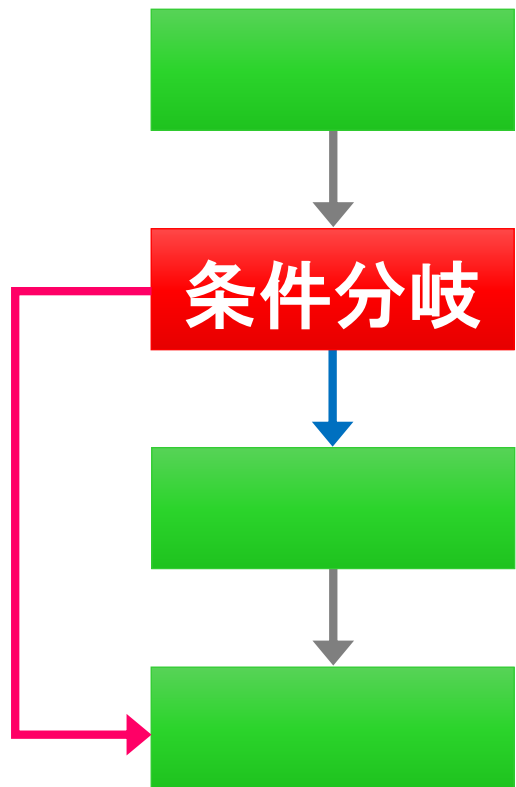

if文型

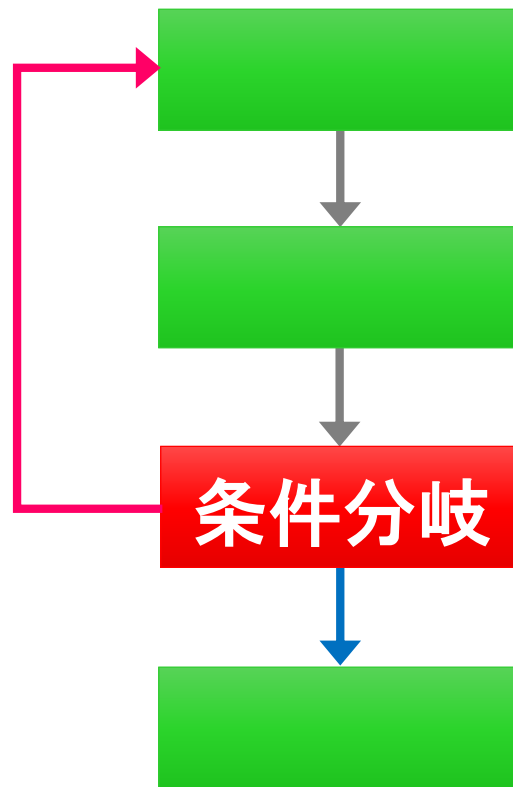

do-while文型

条件分岐と無条件分岐の使用

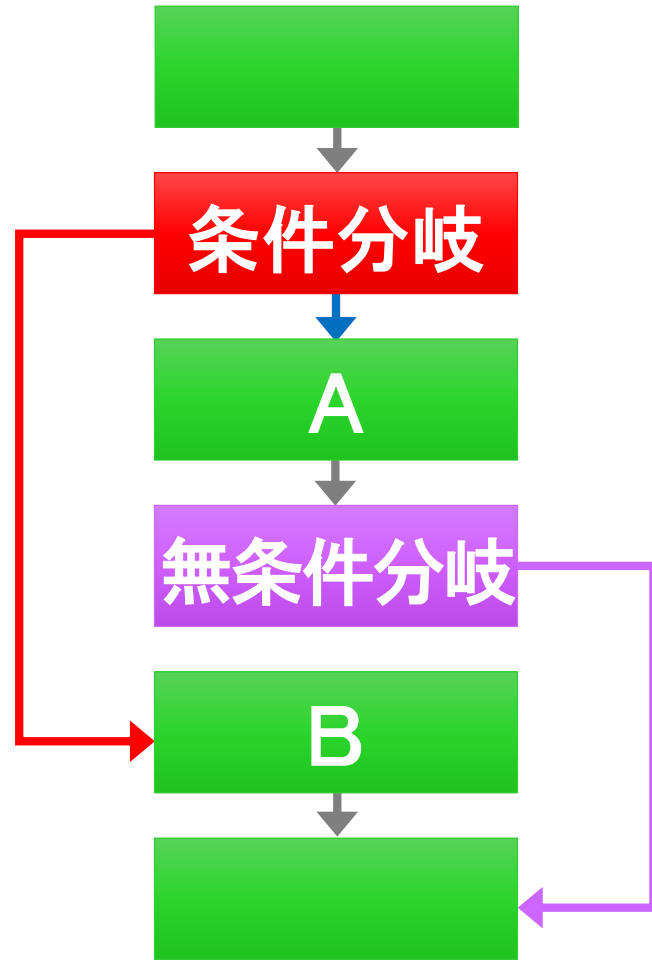

if-else文型

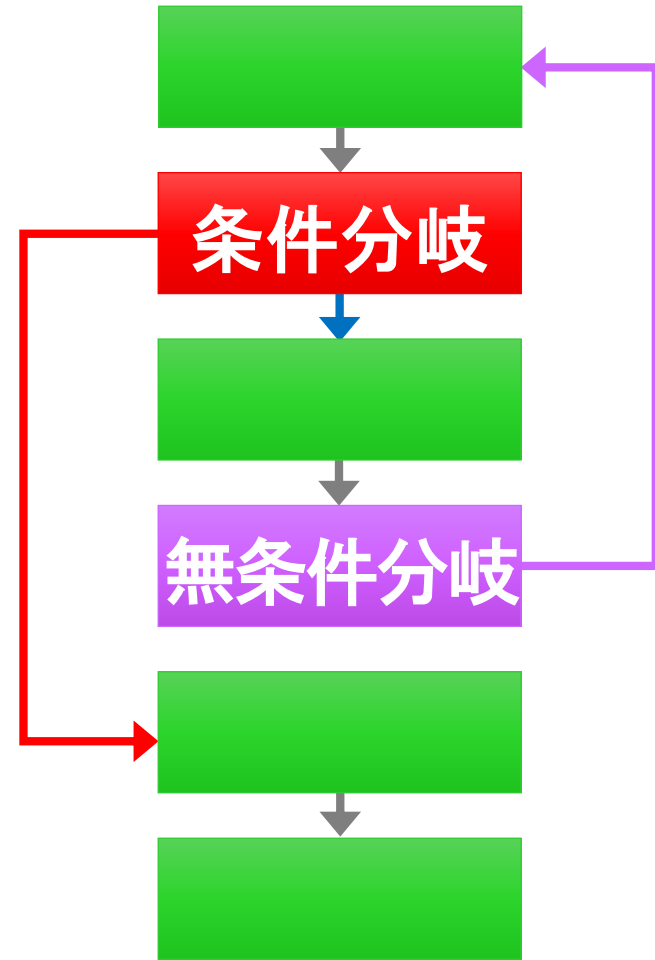

while文型

課題 3

❖ MomoCampus で実施する。

試験 → 課題3

提出締切: 1月23日(水) 9:10

❖ 授業評価アンケートに回答すること。

mylog → 授業 → 授業評価回答

CPUアーキテクチャ

♣ CISC 複雑命令セットコンピュータ

1つの命令で複雑な処理を実行できる。
組み込まれている命令数は多い。

♣ RISC 縮小命令セットコンピュータ

1つの命令は単純な処理だけを行う。
組み込まれている命令数は少ない。

※ CPUの進歩により、現在は明確な区別が無くなってきている。

CISCとRISCの特徴

	CISC	RISC
利点	小さいプログラムで、複雑な処理が行える。	命令の実行時間が短く、どれも同じ長さである。 CPUの回路構造が簡単になる。
欠点	命令の実行時間が長く、命令ごとに時間が違う。 CPUの回路構造が複雑になる。	複雑な処理をしたいとき、プログラムが大きくなる。
用途	パソコン用CPUなど	組み込み機器用小型マイコンなど

CPUの高速化法

- ✦ パイプライン処理
- ✦ マルチプロセッサ, マルチコア
- ✦ SIMD演算

パイプライン処理

重要

複数の命令を並行して実行することで、処理速度を上げる。

逐次処理

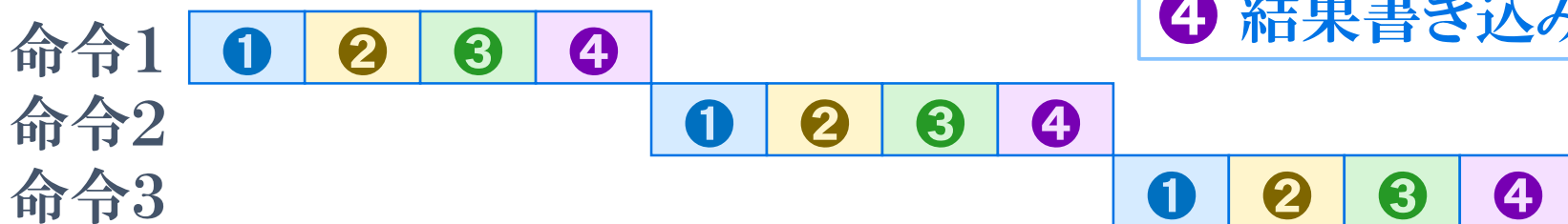

パイプライン処理

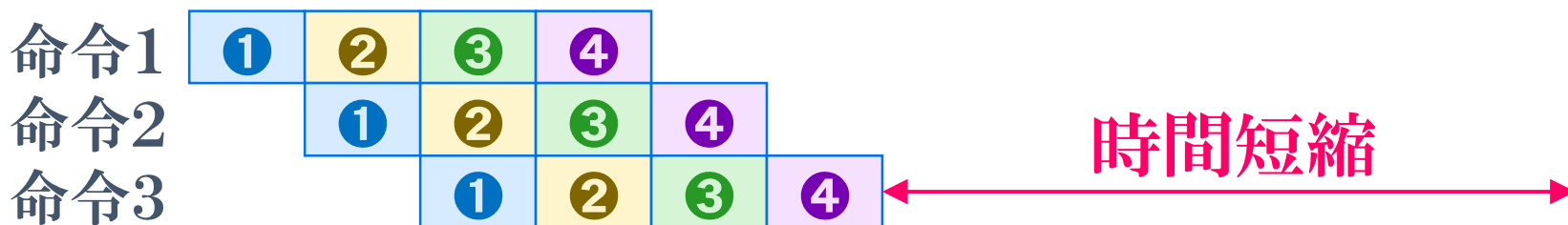

マルチプロセッサ／マルチコア

♣ マルチプロセッサ

1台のコンピュータの中に複数のCPUを搭載

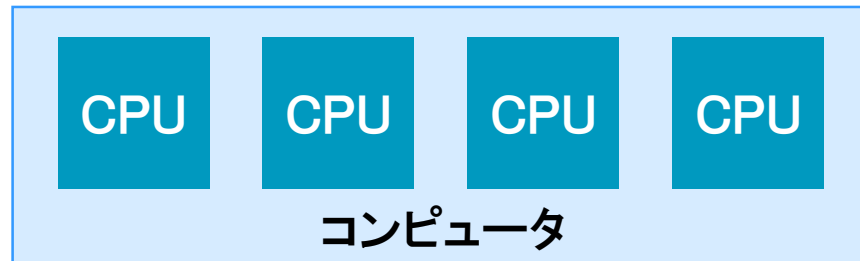

♣ マルチコア

1個のCPUの中に複数のCPUコアを搭載

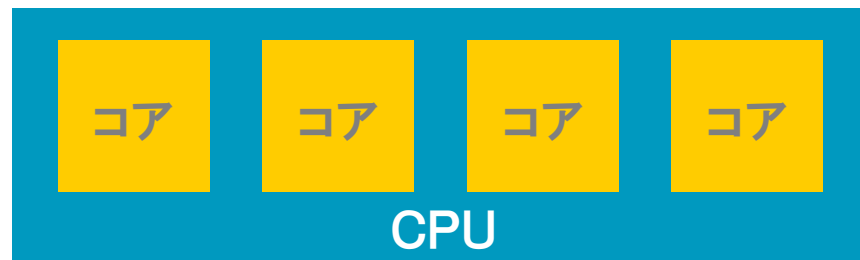

SIMD方式

1つの命令で複数のデータを処理することにより、処理速度を上げる。

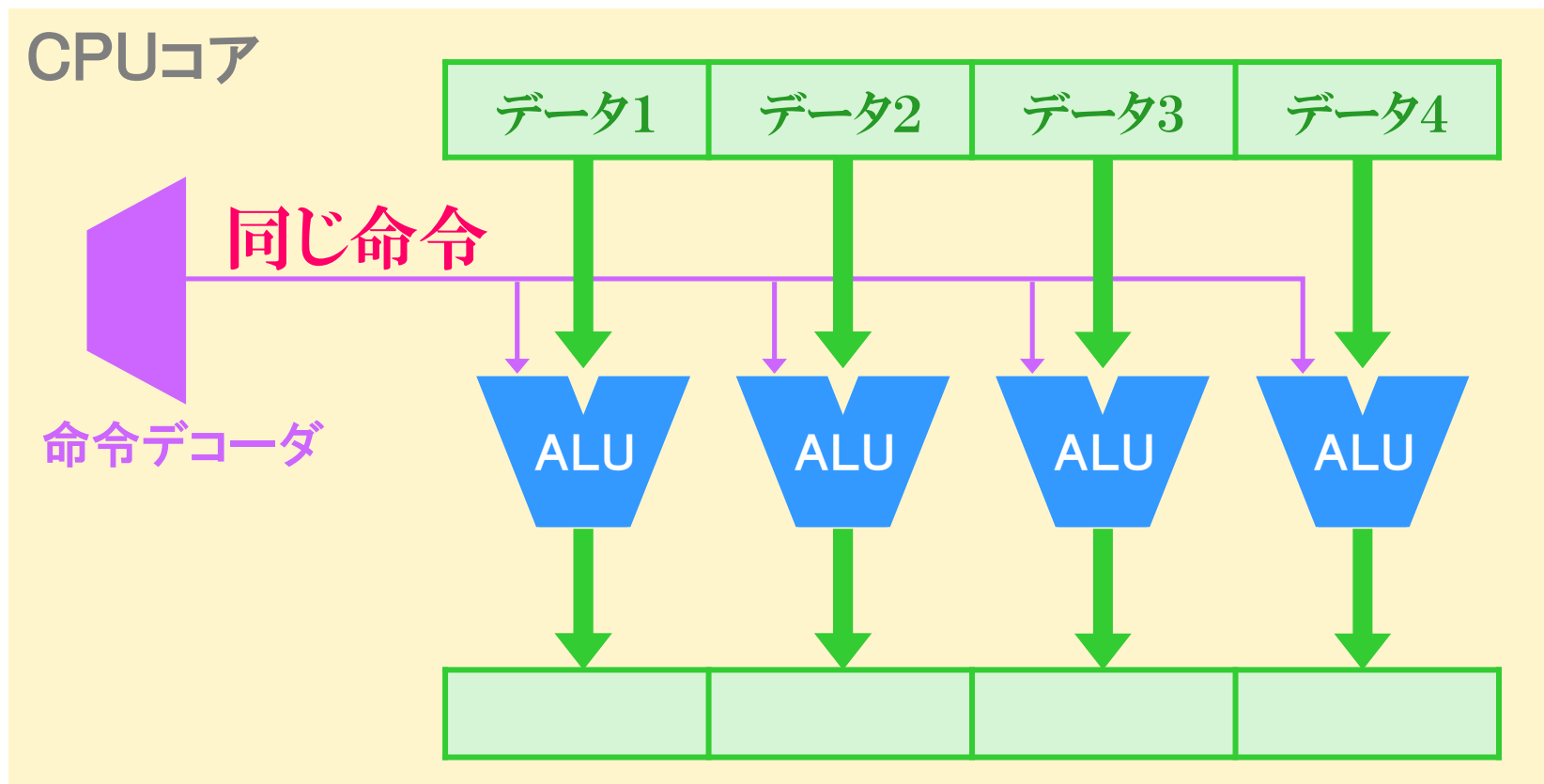

CPUの性能評価

重要

❖ 平均命令実行時間

1命令の実行に要する時間(秒)の平均値

❖ MIPS

1秒間に実行できる命令数(百万単位)

❖ FLOPS

1秒間に実行できる浮動小数点数演算の回数

定期試験(※予定)

日時 2019年1月28日 9時10分

場所 C0241講義室

出題範囲

- CPUの構成要素と働き。命令サイクル
- アセンブリ言語の記述。実効アドレス
- フラグと分岐処理
- CPUの高速化、CPUの性能評価
- 中間試験範囲から基礎的問題